

Gruppo DIDATTICA DELL'ITALIANO L2

A scuola insieme.
**Percorsi per l'insegnamento
dell'italiano come lingua seconda.**

Materiali elaborati dalle Proff.sse:

Raffaella CASTIGLIONI

Ada FOLLIOLEY

Manuela FRAMARIN

Sandra LOUVIN

Giada NICCO

Roberta ROLLANDIN

Micol RUSCI

Pamela SARNO

Cristina SIBILIO

Referente Scientifico Università della Valle d'Aosta: Prof.ssa Luisa REVELLI

Docente: Prof.ssa Fabia GATTI

Tutor: Prof.ssa Antonella MOLENA

INDICE

A SCUOLA

La prima volta in classe:

- **salutare e presentarsi** 4
- **conoscere i compagni e le persone che lavorano nella scuola** 21
- **conoscere l'aula e incominciare a lavorare con i compagni** 25
- **denominare il materiale scolastico** 30

Orientarsi nelle materie e nei tempi della scuola:

- **Il diario scolastico** 32

Orientarsi nella scuola:

- **L'edificio scolastico** 66
- **Conoscere gli ambienti della scuola e le attività che si svolgono** 79
- **Utilizzare i servizi della scuola** 110

FUORI DALLA SCUOLA

Gli spazi del vivere sociale:

- **La città: i negozi** 147
- **Gli acquisti: cibi e bevande** 151
- **Lo sport, il tempo libero** 160
- **La festa di compleanno** 171

L'ambiente intorno ad Aosta:

- **La montagna** 189

A SCUOLA

La prima volta in classe:

- **salutare e presentarsi**
- **conoscere i compagni e le persone che lavorano nella scuola**
- **conoscere l'aula e incominciare a lavorare con i compagni**
- **denominare il materiale scolastico**

A SCUOLA SALUTARE E PRESENTARSI

Livello A1

I SALUTI

Formale



Informale



Ciao



Buongiorno



Buonasera

PRESENTAZIONE

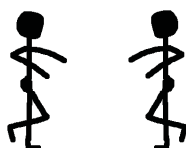

Informale	Domanda	Esempio di Risposta
Nome	Come ti chiami?	Mi chiamo Philip
Nazionalità	Di dove sei?	Sono Spagnolo
Età	Quanti anni hai?	Ho 25 anni
Professione	Cosa fai?/ Che lavoro fai?	Sono un impiegato
Permanenza	Da quanto tempo sei in Italia?	Sono ad Aosta da 2 mesi
Residenza	Dove abiti?	Abito ad Aosta in Via...
Numero di tel	Qual è il tuo numero di telefono?	Il mio numero é...

Inserisci le domande corrette



Mi chiamo Albert
Sono inglese, di Londra
Ho 37 anni
Abito in piazza 5 maggio a Châtillon
Il mio numero è 345123478
Sono l'insegnante di inglese

Inventa la risposta



Come ti chiami? _____

Di dove sei? _____

Quanti anni hai? _____

Dove abiti? _____

Che lavoro fai? _____

Qual è il tuo numero di telefono? _____

Da quanto tempo sei in Italia? _____

Scrivi un testo per presentarti

Ciao _____

1. Domande orali di conoscenza personale

Le domande hanno la funzione di incoraggiare lo studente a parlare di sé e di introdurre/favorire la conoscenza dei pronomi interrogativi (Wh- questions): Come, quanto, dove, quale, cosa, chi, quando.

1. **Come** ti chiami?
2. **Quanti** anni hai?
3. Da **dove** vieni?
4. **Qual** è la tua nazionalità?
5. **Quando** sei nato?
6. Hai dei fratelli? / **Quanti** fratelli hai?

7. **Qual** è il tuo sport preferito?
8. **Qual** è il tuo colore preferito?
9. **Cosa** fai nel tuo tempo libero?
10. **Chi** è il tuo amico preferito?

11. **Che** classe fai?
12. **Che** scuola fai?
13. **Dov'**è la tua scuola?

2. Completa la scheda con i tuoi dati personali:

LA MIA CARTA D'IDENTITÀ'



la mia foto

NOME:

COGNOME:

ETÀ:

LUOGO DI PROVENIENZA:

NAZIONALITÀ:

DATA DI NASCITA:

NUMERO DI FRATELLI:

SPORT PREFERITO:

COLORE PREFERITO:

ATTIVITÀ DEL TEMPO LIBERO:

AMICO PREFERITO:

CLASSE:

NOME DELLA SCUOLA:

LUOGO DELLA SCUOLA:

3. Leggi e completa le informazioni su questi studenti italiani. Completa la tabella per ogni studente:

Studente A



Mi chiamo Francesca. Ho 14 anni. Frequento il primo anno di scuola superiore. Vivo ad Aosta con la mia famiglia. Nel tempo libero leggo e vado al cinema con i miei amici. La mia amica preferita è Sofia.

Studente B



Mi chiamo Luca. Ho 15 anni. Frequento il secondo anno di scuola superiore. Vivo a Nus con la mia famiglia. Nel mio tempo libero gioco a pallavolo e d'inverno vado a sciare con i miei amici. Il mio amico preferito è Giovanni .

	Studente A	Studente B
Nome		
Età		
Città		
Attività nel tempo libero		
Amico/a preferito/a		

4. Completa la tabella con la tue informazioni personali e scrivi un breve testo su di te:

Nome	
Età	
Città	
Tempo libero	
Amico/a preferito/a	

	Mi chiamo Ho anni.
<hr/>	
<hr/>	
<hr/>	

SALUTI E PRESENTAZIONI



L'insegnante fa il primo passo, ma è importante che coinvolga l'intera classe per agevolare l'inserimento dell'alunno straniero.

INSEGNANTE : " Buongiorno!" (quasi sicuramente l'alunno conosce già questo vocabolo). L'insegnante invita un compagno a salutare l'alunno straniero.

COMPAGNO: "Ciao!" (le parole usate nei saluti e le relative risposte saranno differenti). Si passa poi alle espressioni "come stai/sta?", invitando gli alunni italofofoni a salutarsi tra loro ("Ciao, come stai? Tutto bene?..." con l'opportuna risposta: " Bene grazie, e tu?") e in un secondo momento a salutare l'insegnante("Buongiorno, come sta?").

Potrebbe essere utile scrivere le espressioni di cui sopra e sottolineare le parole che cambiano.

Non insistere sul dare un nome al registro (formale/informale), ma rinforzare le due modalità ogni volta che se ne presenta l'occasione (ad esempio l'ingresso della bidella) e riprenderli all'uscita dalla classe con le nuove espressioni "ciao", "arrivederci", "a domani".

Si procederà allo stesso modo per la presentazione.

DA DOVE VIENI?

Il percorso didattico è pensato per una classe i cui alunni provengano da diversi Paesi del mondo; si perseguono funzioni scopo personali ed interpersonali. In una prima fase, incentrata su attività orali, a partire da input visivi, si punta alla comprensione e all'utilizzo di espressioni di uso quotidiano. Grazie all'approccio ludico, l'allievo straniero si sentirà inserito nel gruppo-classe e sarà dunque motivato a cominciare a parlare di sé interagendo con i compagni.

Prima fase

- *Individuazione di alcuni Paesi sul planisfero*
 - *L'attività comincia con un brainstorming sul planisfero: come si chiama in italiano e nelle altre lingue originarie dei vari alunni della classe? A cosa serve?*
 - *Ogni allievo, dopo aver scritto su un cartoncino il nome del proprio Paese di provenienza, lo colloca sul planisfero. Si riflette quindi sui differenti luoghi di origine degli studenti e sulla loro distanza reciproca.*
 - *Successivamente, gli alunni vengono riuniti a coppie. Ognuna, dopo aver "pescato", all'interno di un sacchetto, un cartellino recante il nome di uno Stato del mondo, lo colloca sul luogo corrispondente sul planisfero.*
- *Da dove vieni?*
L'insegnante scrive alla lavagna la frase, già appresa durante le attività precedenti, andando ad arricchirla di nuove parole: "Ciao, io mi chiamo Micol e vengo da Aosta, in Italia, e tu da dove vieni?". Invita dunque gli studenti, riuniti a coppie, a rivolgersi reciprocamente la domanda. Dal momento che, oltre alla qualità e alla quantità dell'input, è importante anche la frequenza, l'allievo straniero ripeterà l'esercizio con ogni compagno della classe.
- *Riflessione metalinguistica*
L'insegnante riprende con lo studente straniero ogni parola dell'ultima frase, soffermandosi soprattutto sulle differenze tra "io / tu" e "vengo / vieni".

Il docente potrà poi riutilizzare lo stesso enunciato, dapprima decontestualizzandolo per rinforzarlo, in seguito ampliandolo e trasformandolo, promuovendo così l'acquisizione lessicale.

Seconda fase.

L'insegnante, attraverso una serie di esercizi di seguito presentati, può introdurre le seguenti strutture grammaticali:

- *verbo essere I, II, III persona singolare e plurale;*
- *verbo avere I, II, III persona singolare e plurale;*
- *pronomi personali soggetto;*
- *aggettivi di nazionalità;*
- *aggettivi in "o" (1° gruppo) e in "e" (2° gruppo).*

1. Unisci il nome del Paese alla nazionalità

Nazionalità:

- a. albanese; b. spagnolo/a; c. cinese; d. irlandese;
- e. rumeno/a; f. brasiliano/a; g. italiano/a; h. marocchino/a.

1. Italia



nazionalità

2. Irlanda



nazionalità

3. Albania



nazionalità

4. Romania



nazionalità

5. Spagna



nazionalità

6. Marocco



nazionalità

7. Cina



nazionalità

8. Brasile



nazionalità

2. Di dove sei?

- Di dove sei tu?

Io sono di Tirana, in Albania. Io sono **albanese**.

- Di dove sono io?

Tu sei di Aosta. Tu sei **italiana**.

- Di dove è Carlos?

Carlos è di Barcellona, in Spagna. Lui è

- Di dove è Song Li?

Song Li è di Pechino, in Cina. Lei è

- Di dove è Mirco?

Mirco è di Bucarest, in Romania. Lui è

- Di dove sono Maria e Ana?

Maria e Ana sono di San Paolo, in Brasile. Loro sono

- Di dove è Peter?

Peter è di Dublino, in Irlanda. Lui è

- Di dove sono Walid e Mohammed?

Walid e Mohammed sono di Casablanca, in Marocco. Loro sono

3. Completa le frasi con il verbo essere

1. Tu *sei / siete / siamo* / egiziano?

2. Io e Ahmed *è / sono / siamo* / tunisini.

3. Lei *siete / è / sei* / italiana, di Roma.

4. Loro *sono / siamo / è /* cinesi, di Pechino.
5. Loro *sono / siete / è /* filippini?
6. Pedro *sono / è / siamo /* peruviano, di Lima.
7. Io non *è / sono / siete /* italiano.
8. Noi *siete / sono / siamo /* studenti.

4. Rispondi alle domande in forma negativa

1. Marco è francese? (italiano)
No, non è francese, è italiano.
2. Carlos e Lucia sono spagnoli? (argentini)
.....
3. Wu Sheng è giapponese? (cinese)
.....
4. Marta e Silvia sono americane? (italiane)
.....
5. Tu sei inglese? (.....)
.....

5. Collega con una freccia le domande alle risposte adeguate

<ul style="list-style-type: none">- Demian, quanti anni <i>hai</i>?- Voi, ragazzi, quanti anni <i>avete</i>?- Quanti anni <i>ha</i> tuo nonno?- Quanti anni <i>hanno</i> i tuoi genitori?	<ul style="list-style-type: none">a. Il nonno <i>ha</i> 70 annib. Noi <i>abbiamo</i> 12 annic. Mamma e papà <i>hanno</i> 39 annid. Io <i>ho</i> 13 anni
--	--

6. Completa le frasi con il verbo avere

- 1) Io *abbiamo / ho / hanno* 13 anni.
- 2) Tu *hai / ha / avete* 12 anni.
- 3) Marta *hanno / avete / ha* 32 anni.
- 4) Noi *ho / hanno / abbiamo* 21 anni.
- 5) Voi *ha / avete / abbiamo* 53 anni.
- 6) Mamma e papà *avete / hanno / abbiamo* 39 anni.

7. Completa le frasi con il verbo essere o avere

1. John irlandese e 15 anni.
2. John e Mary irlandesi e 15 anni.
3. Io albanese e 13 anni.
4. Io e Demian albanesi e 13 anni.
5. Tu portoghese e 18 anni.
6. Tu e José portoghesi e 18 anni.

8. Completa le frasi con il verbo essere o avere

- Rocio 10 anni; lei una bambina spagnola.
- Tu quanti anni? lo 13 anni.
- Noi fame.
- Loro paura.
- Luca e Andrea tre amici tunisini.
- Tustanco.
- Voi un amico rumeno.
- Voi felici.
- Lei simpatica.
- lo due fratelli.

9. Completa le frasi



una cameriera
australian ____



un'attrice american ____



due
infermiere african ____



due giornaliste
spagnol ____



tre carabinieri italian ____



due giocatori di calcio
brasilian ____



un papa
polacc_____



uno scrittore
italian_____



un'artista
giappones_____



una cantante
islandes_____



un cuoco
albanes_____



un medico portoghes_____



due amiche
svedes_____



due ballerine
frances_____



due studentesse
ingles_____



due ragazze
cines_____

Tabella aggettivi 1° e 2° gruppo

terminazione	masch. sing.	femm. sing.	masch. plur.	femm. plur.
-o	-o ragazzo bello	-a ragazza bella	-i ragazzi belli	-e ragazze belle
-e	-e ragazzo felice	-e ragazza felice	-i ragazzi felici	-i ragazze felici

10. Trasforma le frasi al femminile

- Mario è italiano. Marta è
- Pablo è spagnolo. Carmen è
- Peter è irlandese. Cael è
- David è simpatico. Sara è
- Andrew è felice. Lisa è

11. Trasforma le frasi al plurale

- Roman è rumeno. Roman e Andrej
- Gabriel è brasiliano. Gabriel e Ana
- Il compito è difficile. I compiti
- Nicole è intelligente. Nicole e Marie
- Tu sei alto. Tu e Luca
- Io sono allegra. Io e Fabienne

CONOSCERE I COMPAGNI E LE PERSONE CHE LAVORANO A SCUOLA

Livello A1



1. Chi sono? Che cosa fanno? Completa la tabella con i nomi delle persone che lavorano nella tua scuola.

<i>NOME PROPRIO</i>	<i>NOME COMUNE</i>
	compagno / compagna, alunno / alunna
Carlo Rossi	(insegnante di matematica)
	dirigente/preside
Maria / Giovanni	(bidella / bidello)
	segretaria / segretario
	tecnico / tecnica

2. Rispondi alle domande (Chi è/sono? Che cosa fa/fanno?)

Chi è il professore di italiano?.....

Che cosa fanno Teresa, Maria e Giovanni?.....

Chi è il/la referente per gli alunni stranieri?.....

Che cosa fa il signor.....? Il segretario.

Chi è il tuo compagno di banco?.....

Che cosa fa il professor.....? L'insegnante di matematica.

3. Completa il testo

La mia scuola si chiama.....e si trova a.....in via.....

Il/la preside (dirigente scolastico) è il signor /la signora

Nella mia scuola lavorano molte persone: Maria, Giovanni e Teresa sono i e si occupano della pulizia delle aule. Se ho bisogno di una fotocopia vado dal signor Roberto, il

Per chiedere un'informazione o per telefonare a casa vado dal/dalla
L'insegnante che mi aiuta a imparare l'italiano si chiama.....ed è il/la

L'di matematica si chiama.....

Il professore di musica è

4. Che cosa puoi fare in questi luoghi? Abbina i luoghi alle azioni.

1. In segreteria	a) Ritirare un modulo
2. In cortile	b) Fare un compito in classe
3. In palestra	c) Fare un esperimento di scienze
4. In bagno	d) Parlare con il Preside di un problema importante
5. n classe	e) Fare ginnastica
6. Nel laboratorio di scienze	f) Lavare le mani
7. In presidenza	g) Chiedere una fotocopia
8. In bidelleria	h) Giocare
9. Nell'aula di musica	i) Cantare e suonare uno strumento

5. A chi rivolgi le seguenti frasi? Abbina le frasi alle persone.

<ol style="list-style-type: none">1. Posso avere un gesso, per favore?2. Buongiorno, consegno la circolare firmata.3. Posso aprire la finestra?4. Per favore, mi puoi prestare un foglio?5. La stampante non funziona.6. Mi scusi Dirigente, mi sono comportato male, non lo farò più!	<ol style="list-style-type: none">a) Compagnoa) Tecnicob) Segretariac) Dirigented) Insegnantee) Bidella
---	--

A LEZIONE DI FRANCESE CON UN COMPAGNO MAGHREBINO

Proposta di lavoro con alunno straniero maghrebino

Tempo: 1 ora circa

Obiettivi:

Conoscenza e integrazione gruppo classe









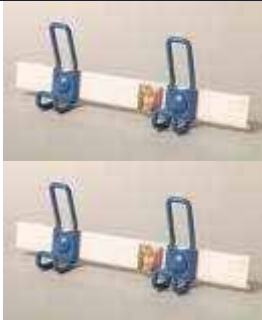

- *Ripasso linguistico-lessicale in francese per tutta la classe*
- *Approccio alla lingua italiana per l'alunno straniero*

Contenuti:

- *Presentazione di sé*
- *Lessico relativo all'aula scolastica*
- *La forma interrogativa*
- *Espressioni verbali : c'è, ci sono, abbiamo, è, si trova.*
- *Espressioni di localizzazione nello spazio: sopra, sotto, a destra, a sinistra.*
- *L'insegnante saluta in francese, si presenta e invita gli alunni a presentarsi (nome, età, provenienza scolastica, caratteristiche che si vogliono sottolineare...)*
- *L'insegnante invita gli alunni italiani a riproporre la presentazione in italiano, aiutando il compagno straniero a formulare la sua presentazione*
- *L'insegnante pone in francese diverse domande: dove ci troviamo adesso?, come si chiama la nostra scuola? Dove si trova? Che cosa c'è all'interno dell'aula? Che cosa c'è alla sinistra della lavagna? E a destra della cattedra? Sopra il calendario? Sotto al banco di....*
- *Molte domande possono essere fatte in questo modo. La risposta deve essere in francese coinvolgendo tutti gli alunni e invitandoli ad aiutarsi reciprocamente a trovare il lessico e le espressioni corrette.*
- *L'insegnante invita gli alunni a riformulare domande e risposte in italiano per insegnarle al compagno straniero, intanto l'insegnante scrive le varie espressioni alla lavagna e gli alunni le ricopiano (in francese e italiano)*
- *Alla fine tutti gli alunni vengono invitati a redigere un testo descrittivo della propria classe in francese, utilizzando le espressioni ripassate.*

CONOSCERE L'AULA E INCOMINCIARE A LAVORARE CON I COMPAGNI

Nell'aula c'è...../ci sono.....			
 <small>www.prismairedo.it</small>	LA SEDIA	 <small>www.prismairedo.it</small>	LE SEDIE
 <small>www.prismairedo.it</small>	LA LAVAGNA	 <small>www.prismairedo.it</small>	LE LAVAGNE
 <small>www.prismairedo.it</small>	L'ARMADIO	 <small>www.prismairedo.it</small>	GLI ARMADI
	IL BANCO		I BANCHI

	<p>LA CATTEDRA</p>		<p>LE CATTEDRE</p>
	<p>L'ATTACCAPANNI</p>		<p>GLI ATTACCAPANNI</p>
	<p>LA CARTA GEOGRAFICA</p>		<p>LE CARTE GEOGRAFICHE</p>
	<p>IL CESTINO PER LA CARTA</p>		<p>I CESTINI PER LA CARTA</p>
	<p>IL GESSO</p>		<p>I GESSI</p>
	<p>IL CONTENITORE PER LA RACCOLTA DIFFERENZIATA</p>		<p>I CONTENITORI PER LA RACCOLTA DIFFERENZIATA</p>

L'insegnante può anticipare visivamente il lessico, facendo vedere l'oggetto e dicendo per esempio: "questa è una gomma..." oppure introdurre il lessico con un gioco di movimento: "prendi una matita, mettila vicino alla gomma, metti dietro il temperino,....":

Livello A1



Esercizio 1.

Osserva la tabella e completa

Nella mia aula ci sono 20 _____ (sedie – penne – televisori) e
20 _____ (armadi - banchi – lavagne) per gli alunni. Al centro del
muro, di fronte alla porta, c'è la _____ (finestra, cattedra, cartella) per
l'insegnante con la _____ (tenda – sedia – porta).
Dietro alla _____ (cartina – cattedra – scatola) ci sono, a
sinistra, la _____ (lavagna – matita – gomma) con il _____
(temperino – gesso – compasso) e, a destra, una _____
(cartina geografica – cartolina – tabellina).
Invece, sul muro a sinistra della porta c'è un _____
(attaccapanni – cestino – libro). Sul pavimento sono sistemati in fila un
_____ (quaderno – cestino per la carta – astuccio) e dei
_____ (diari – contenitori – correttori) per la raccolta
differenziata. Infine, in fondo all'aula, dietro alle _____ (forbici – sedie –
cartelle) e ai _____ (registri – banchi – cancellini), c'è un _____
(armadio - libro – cassetto), per sistemare il materiale scolastico.

Esercizio 1.1

Ora disegna l'aula descritta nell'esercizio precedente

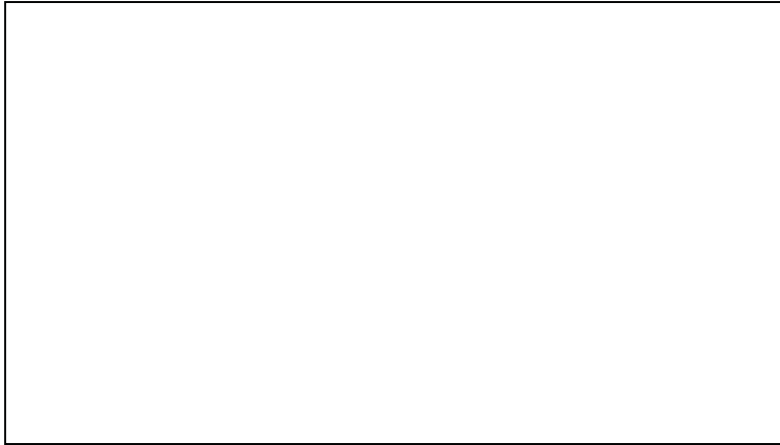
**Esercizio 1.2**

Completa il testo con le parole seguenti:

Sedie, banchi, gesso, cattedra, attaccapanni, cestino, lavagna, armadio, contenitori, carta geografica

Nell'aula c'è una _____ per l'insegnante. Ci sono dei _____ e delle _____ per gli alunni.

Sulla parete, dietro all'insegnante, c'è la _____ con il _____ per scrivere. A destra sul muro è appesa anche una _____ dell'Africa e nell'angolo, in basso c'è il _____ per la carta.

Vicino alla porta, sulla sinistra, c'è un _____ dove gli alunni appendono le loro giacche. Da alcuni mesi nell'aula ci sono anche dei _____ per la raccolta differenziata.

Ah! Dimenticavo! C'è anche un _____ per i libri e i quaderni.

Nel dettato visivo, l'insegnante deve fornire i simboli che corrispondono agli oggetti nominati, per evitare fuorvianti perdite di tempo

Livello A1



Dettato visivo

Nell'aula c'è una  _____ per l'insegnante.

Al centro ci sono  dei _____ e 

delle _____ per gli alunni. Sulla parete, dietro all'insegnante c'è 

la _____ con  il _____ per scrivere.

A destra, sul muro, è appesa anche  una _____

dell'Africa e, nell'angolo in basso, c'è  il _____ per la carta.

Vicino alla porta, sulla sinistra, c'è  un _____ dove gli alunni

appendono le loro giacche. Da alcuni mesi, di fianco al cestino per la carta, nell'aula ci sono

anche  dei _____ per la raccolta differenziata.

Ah! Dimenticavo! Sulla sinistra, contro la parete, c'è anche  un _____

per i libri e i quaderni.

DENOMINARE IL MATERIALE SCOLASTICO

Livello A1

1. Abbina le parole alle figure:

GOMMA



CARTELLA



MATITA



FORBICI



LIBRO



QUADERNO



RIGHELLO



ASTUCCIO



PENNA



TEMPERINO



2. Trova e cerchia i 10 vocaboli nel riquadro relativi al materiale scolastico nel cruciverba →↑:

gomma	quaderno
cartella	righello
matita	astuccio
forbici	penna
libro	temperino

Q	U	A	D	E	R	N	O
S	T	N	B	V	R	L	H
R	A	R	G	T	D	T	Q
I	C	V	T	B	B	M	N
G	R	P	E	N	N	A	P
H	M	F	M	G	C	S	G
E	A	S	P	W	Q	T	G
L	T	R	E	F	Y	U	L
L	I	B	R	O	G	C	B
O	T	R	I	R	S	C	O
Q	A	R	N	B	T	I	G
B	V	G	O	I	H	O	O
S	D	D	R	C	P	P	M
D	Q	T	Y	I	K	C	M
C	A	R	T	E	L	L	A

3. Completa le frasi con i seguenti vocaboli:

cartella, forbici, libro, penna, temperino, matita, astuccio, gomma.

1. Sul banco c'è una
2. Il di storia è a scuola.
3. Questa è la mia
4. La è del mio compagno.
5. L' è pieno di penne.
6. Che cos'è ? È un
7. La è nell'astuccio.
8. Le sono sul banco.

4. Cosa fai con questi oggetti?

Completa con il verbo adeguato:

tagliare, scrivere, colorare, studiare, cancellare, misurare
--

1. Uso le matite per
2. Uso la gomma per
3. Uso la penna per
4. Uso il righello per
5. Uso il libro per
6. Uso le forbici per

A SCUOLA

Sezione 2

Orientarsi nelle materie e nei tempi della scuola:

- Il diario scolastico

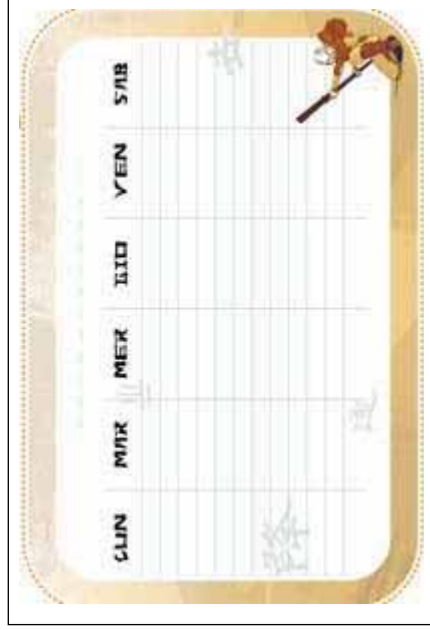

IL DIARIO



Gennaio

1	Gio	17	Sub
2	Ven	18	Dom
3	Sab	19	Lun
4	Dom	20	Mar
5	Lun	21	Mer
6	Mar	22	Gio
7	Mer	23	Ven
8	Gio	24	Sab
9	Ven	25	Dom
10	Sab	26	Lun
11	Dom	27	Mar
12	Lun	28	Mer
13	Mar	29	Gio
14	Mer	30	Ven
15	Gio	31	Sab
16	Ven		

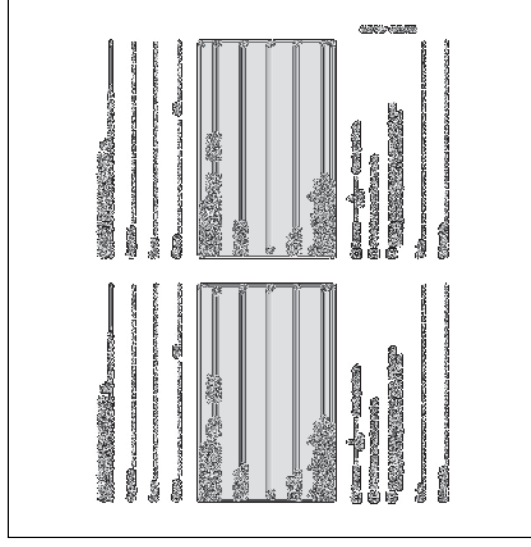

NEL DIARIO C'É...

L'ORARIO

L'ORARIO

• I GIORNI DELLA SETTIMANA

2. LE ORE

	Doménig	Maradé	Méridi	Vénéd	Sabéd	Duménig
07:00						
07:30						
08:00						
08:30						
09:00						
09:30						
10:00						
10:30						
11:00						
11:30						
12:00						
12:30						
13:00						
13:30						
14:00						
14:30						
15:00						
15:30						
16:00						
16:30						
17:00						
17:30						
18:00						
18:30						
19:00						
19:30						
20:00						

3. LE MATERIE

COMPLETA LA TABELLA CON I NOMI DEI TUOI INSEGNANTI

nome dell'insegnante	materia	azioni
	italiano	leggere, scrivere, ascoltare, riassumere, raccontare
	francese	leggere, scrivere, ascoltare, riassumere, ripetere, raccontare
	inglese	leggere, scrivere, ascoltare, riassumere, ripetere, raccontare
	storia	leggere, sottolineare, ascoltare, riassumere
	geografia	leggere, sottolineare, ascoltare, riassumere
	scienze	leggere, sottolineare, ascoltare, riassumere
	matematica	fare le operazioni sommare /addizionare (+più) sottrarre (- meno) moltiplicare (X per) dividere (: diviso)
	tecnologia	leggere, scrivere, disegnare, misurare
	educazione musicale	ascoltare, cantare, suonare
	educazione artistica	disegnare, dipingere, colorare, incollare, ritagliare
	educazione fisica	correre, saltare giocare

L'esercizio è destinato agli alunni di scuola secondaria.

COLLEGA AD OGNI MATERIA L' AZIONE CORRISPONDENTE

leggere, ritagliare, aggiungere, scrivere, cantare, ascoltare, riassumere, saltare, disegnare, misurare, correre, dividere, raccontare, dipingere, sottrarre, moltiplicare, giocare, sottolineare, colorare, ascoltare, riassumere, fare le operazioni, incollare,

materia	azioni
italiano	
francese	
inglese	
storia	
geografia	
scienze	
matematica	
tecnologia	
educazione musicale	
educazione artistica	
educazione fisica	

COMPLETA LA TABELLA CON I NOMI DEI TUOI INSEGNANTI

nome dell'insegnante	materia	azioni
	italiano	leggere, scrivere, ascoltare, riassumere, raccontare
	francese	leggere, scrivere, ascoltare, riassumere, ripetere, raccontare
	inglese	leggere, scrivere, ascoltare, riassumere, ripetere, raccontare
	storia	leggere, sottolineare, ascoltare, riassumere
	geografia	leggere, sottolineare, ascoltare, riassumere
	scienze	leggere, sottolineare, ascoltare, riassumere
	matematica	fare le operazioni sommare /addizionare (+più) sottrarre (- meno) moltiplicare (x per) dividere (: diviso)
	musica	ascoltare, cantare, suonare
	educazione all'immagine	disegnare, dipingere, colorare, incollare, ritagliare
	educazione motoria	correre, saltare giocare

CANCELLA L'AZIONE NON CORRETTA

materia	azioni
italiano	leggere, scrivere, cantare
francese	ascoltare, correre ripetere
inglese	leggere, riassumere, dipingere
storia	disegnare, leggere, sottolineare
geografia	leggere, sommare, ascoltare
scienze	suonare, ascoltare, riassumere
matematica	sottrarre, incollare, dividere
musica	suonare, moltiplicare, cantare
educazione all'immagine	disegnare, dipingere, leggere
educazione motoria	correre, saltare, incollare

L'esercizio è destinato agli alunni di scuola primaria.

I GIORNI DELLA SETTIMANA

IL MESE

10 **mercoledì** GENNAIO

11 **giovedì** GENNAIO

IL GIORNO

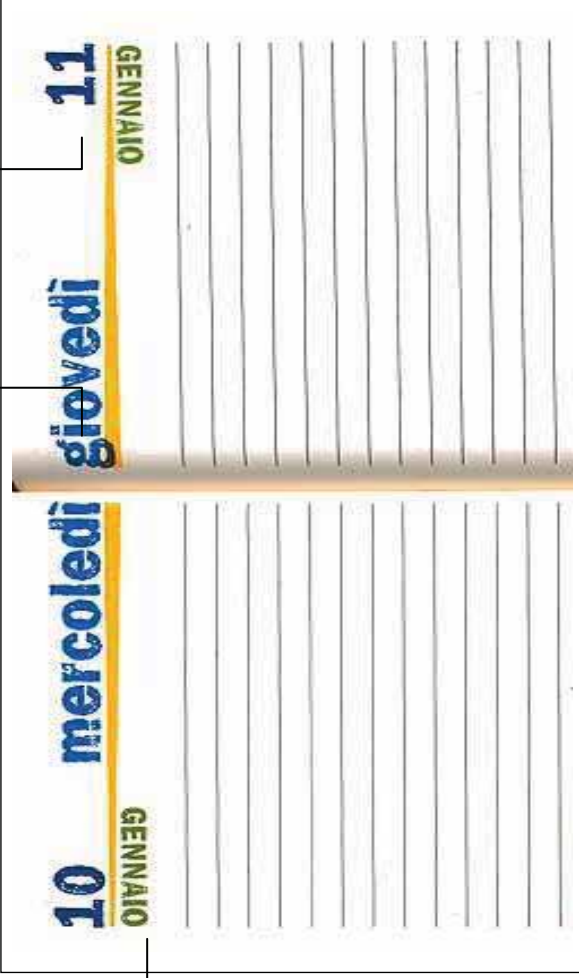

L'insegnante dà il modello e lo fa applicare all'alunno utilizzando il diario

Che giorno è ?

Oggi è mercoledì 10 gennaio.



IL GIORNO

OSSERVA LA PAGINA DEL CALENDARIO

IL MESE *

in un mese ci sono 4 settimane
 In un mese ci sono 31 giorni
 *è vero che in un mese ci sono un po' più di 4 settimane e 30 /31giorni (eccetto il mese di febbraio), ma così il testo risulterebbe assai meno immediato

Gennaio

Esercizio 2008		Esercizio 2009	
1 Lunedi	1 Gio	17 Sab	1 Domenica
2 Martedi	2 Ven	18 Dom	2 Sabato
3 Mercoledì	3 Sab	19 Lun	3 Martedi
4 Giovedì	4 Dom	20 Mar	4 Mercoledì
5 Venerdì	5 Lun	21 Mer	5 Giovedì
6 Sabato	6 Mar	22 Gio	6 Venerdì
7 Domenica	7 Mer	23 Ven	7 Sabato
8 Lunedì	8 Gio	24 Sab	8 Domenica
9 Martedì	9 Ven	25 Dom	9 Lunedì
10 Mercoledì	10 Sab	26 Lun	10 Martedì
11 Giovedì	11 Dom	27 Mar	11 Mercoledì
12 Venerdì	12 Lun	28 Mer	12 Giovedì
13 Sabato	13 Mar	29 Gio	13 Venerdì
14 Domenica	14 Mer	30 Ven	14 Sabato
15 Lunedì	15 Gio	31 Sab	15 Domenica
16 Martedì	16 Ven		16 Lunedì
17 Mercoledì			17 Martedì
18 Giovedì			18 Mercoledì
19 Venerdì			19 Giovedì
20 Sabato			20 Venerdì
21 Domenica			21 Sabato
22 Lunedì			22 Domenica
23 Martedì			23 Lunedì
24 Mercoledì			24 Martedì
25 Giovedì			25 Mercoledì
26 Venerdì			26 Giovedì
27 Sabato			27 Venerdì
28 Domenica			28 Sabato
29 Lunedì			
30 Martedì			
31 Mercoledì			

LA SETTIMANA
 In una settimana ci sono 7 giorni:

- Lun → lunedì : 1° (primo) giorno
- Mar → martedì 2° (secondo) giorno
- Mer → mercoledì 3° (terzo) giorno
- Gio → giovedì 4° (quarto) giorno
- Ven → venerdì 5° (quinto) giorno
- Sab → sabato 6° (sesto) giorno
- Dom → domenica 7° (settimo) giorno

- UNO - UNDICI - VENTUNO
- DUE - DODICI - VENTIDUE
- TRE - TREDICI - VENTITRE
- QUATTRO - QUATTORDICI - VENTIQUATTRO
- CINQUE - QUINDICI - VENTICINQUE
- SEI - DICIASETTI - VENTISEI
- SETTE - DICIASSETTE - VENTISETTI
- OTTO - DICIOTTO - VENTOTTO
- NOVE - DICIANNOVE - VENTINOVE
- DIECI - VENTIDUE - VENTITRE

I GIORNI

LA SETTIMANA

lunedì → io vado a scuola

martedì → io vado a scuola

mercoledì → io vado a scuola

giovedì → io vado a scuola

venerdì → io vado a scuola

sabato → io vado a scuola

Dom → **domenica** → io **non** vado a scuola:

è VACANZA

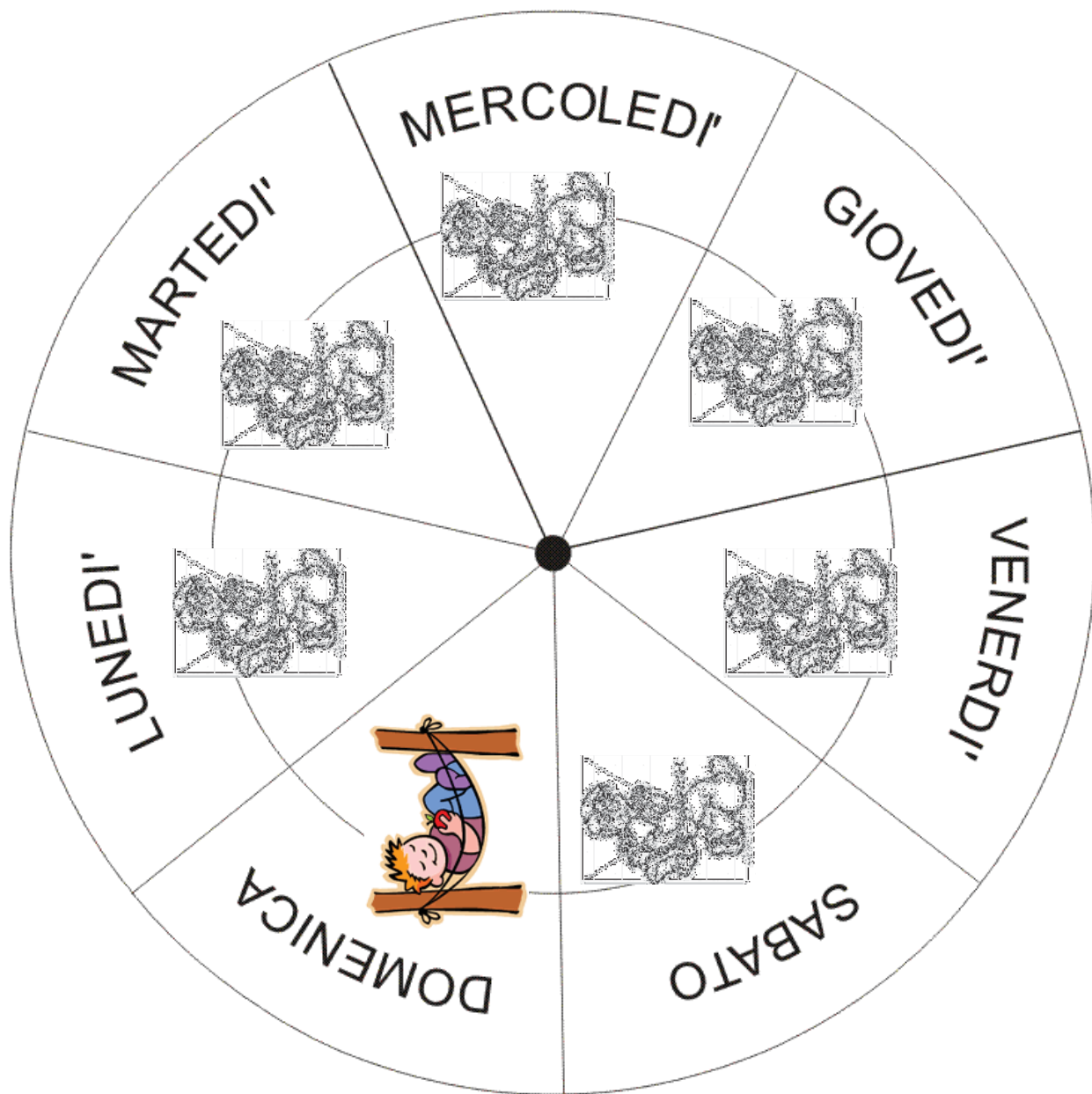

COMPLETA

	martedì	giovedì	venerdì
--	----------------	----------------	----------------

	IERI	OGGI	DOMANI
		<i>VENERDI'</i>	
<i>DOMENICA</i>			
		<i>MERCOLEDI'</i>	
<i>SABATO</i>			
			<i>VENERDI'</i>

CERCHIA LA RISPOSTA GIUSTA

E' lunedì, io vado a scuola **si** **no**

Domenica è vacanza, non vado a scuola. **si** **no**

Non vado a scuola perché è giovedì **si** **no**

E' domenica, io vado a scuola **si** **no**

In una settimana ci sono 31 giorni **si** **no**

In un mese ci sono 31 giorni **si** **no**

In una settimana ci sono 7 giorni **si** **no**

In un mese ci sono 7 settimane **si** **no**

I NUMERI

RITAGLIA E GIOCA: ABBINA CIASCUNA CIFRA AL NOME DEL NUMERO

UNO	DUE	TRE	QUATTRO	CINQUE
SEI	SETTE	OTTO	NOVE	DIECI
UNDICI	DODICI	TREDICI	QUATTORDICI	QUINDICI
SEDICI	DICIASSETTE	DICIOTTO	DICIANNOVE	VENTI
VENTUNO	VENTIDUE	VENTITRE	VENTIQUATTRO	VENTICINQUE
VENTISEI	VENTISETTE	VENTOTTO	VENTINOVE	TRENTA
1	2	3	4	5
6	7	8	9	10
11	12	13	14	15
16	17	18	19	20
21	22	23	24	25
26	27	28	29	30

Si possono usare le tessere in molteplici modi, dopo averle stampate su cartoncino:

- Memory . associare cifra e numero
- Far pescare una tessera: se è una cifra scrivere il numero o viceversa: dettato di cifre o numeri
- Tombola costruire delle tessere che contengano solo numeri compresi tra 1 e 30, scritti in lettere e in cifre

COLLEGA

- 1
- 3
- 10
- 21
- 31
- 4
- 6
- 17
- 24
- 14

- Ventuno
- Dieci
- Diciassette
- Quattordici
- Quattro
- Uno
- Trentuno
- Tre
- Sei
- ventiquattro

COMPLETA

<i>VENTUNO</i>		<i>VENTITRE</i>
	<i>QUATTRO</i>	
		<i>TRENTUNO</i>
<i>SEDICI</i>		
	<i>DIECI</i>	
<i>UNO</i>		
	<i>TREDICI</i>	
		<i>DICIOTTO</i>
	<i>VENTI</i>	
<i>UNDICI</i>		
	<i>SEI</i>	
		<i>VENTISETTE</i>

OSSERVA IL CALENDARIO

GENNAIO L 4 11 18 25 M 5 12 19 26 M 6 13 20 27 G 7 14 21 28 V 1 8 15 22 29 S 2 9 16 23 30 D 3 10 17 24 31	FEBBRAIO L 1 8 15 22 M 2 9 16 23 M 3 10 17 24 31 G 4 11 18 25 V 5 12 19 26 S 6 13 20 27 D 7 14 21 28	MARZO L 1 8 15 22 29 M 2 9 16 23 30 M 3 10 17 24 31 G 4 11 18 25 V 5 12 19 26 S 6 13 20 27 D 7 14 21 26	APRILE L 5 12 19 26 M 6 13 20 27 M 7 14 21 26 G 1 8 15 22 29 V 2 9 16 23 30 S 3 10 17 24 D 4 11 18 25	MAGGIO L 3 10 17 24 31 M 4 11 18 25 M 5 12 19 26 G 6 13 20 27 V 7 14 21 26 S 1 8 15 22 29 D 2 9 16 23 30	GIUGNO L 7 14 21 28 M 1 8 15 22 29 M 2 9 16 23 30 G 3 10 17 24 V 4 11 18 25 S 5 12 19 26 D 6 13 20 27
LUGLIO L 5 12 19 26 M 6 13 20 27 M 7 14 21 26 G 1 8 15 22 29 V 2 9 16 23 30 S 3 10 17 24 31 D 4 11 18 25	AGOSTO L 2 9 16 23 30 M 3 10 17 24 31 M 4 11 18 25 G 5 12 19 26 V 6 13 20 27 S 7 14 21 26 D 1 8 15 22 29	SETTEMBRE L 6 13 20 27 M 7 14 21 28 M 1 8 15 22 29 G 2 9 16 23 30 V 3 10 17 24 S 4 11 18 25 D 5 12 19 26	OTTOBRE L 4 11 18 25 M 5 12 19 26 M 6 13 20 27 G 7 14 21 28 V 1 8 15 22 29 S 2 9 16 23 30 D 3 10 17 24 31	NOVEMBRE L 1 8 15 22 29 M 2 9 16 23 30 M 3 10 17 24 G 4 11 18 25 V 5 12 19 26 S 6 13 20 27 D 7 14 21 26	DICEMBRE L 6 13 20 27 M 7 14 21 28 M 1 8 15 22 29 G 2 9 16 23 30 V 3 10 17 24 31 S 4 11 18 25 D 5 12 19 26

RISPONDI:

Quanti mesi ci sono in un anno? _____

Scrivi il loro nome :

GENNAIO	2.	3.	4.	5.	6.
7.	8.	9.	10.	11.	12.

COMPLETA:

MAGGIO	LUGLIO	SETTEMBRE
--------	--------	-----------

FEBBRAIO	APRILE
----------	--------

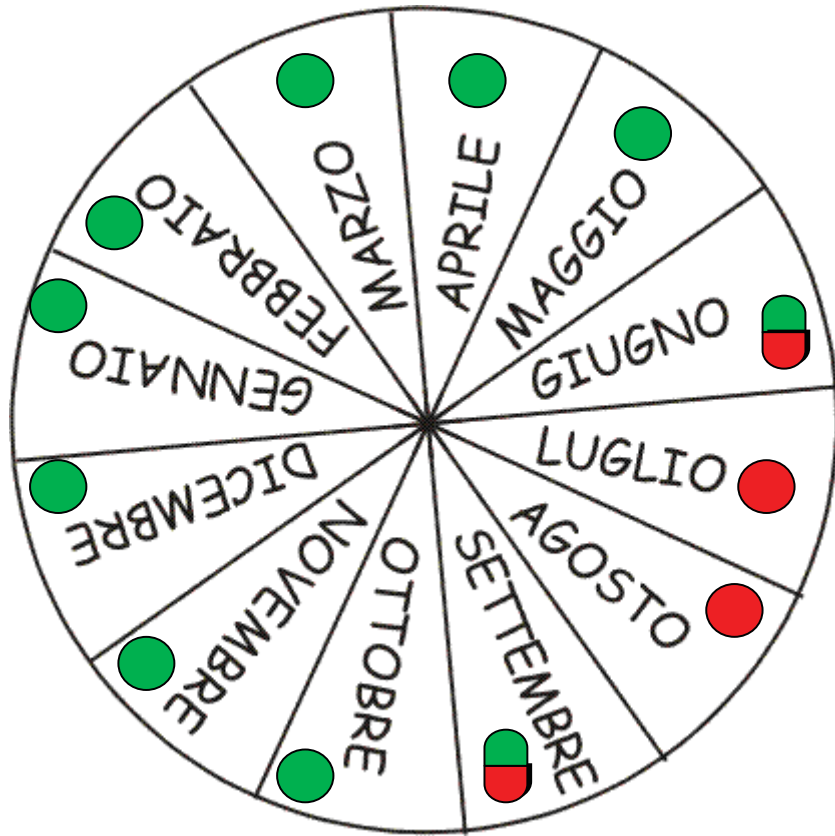

è vacanza **non** vado a scuola



non è vacanza, vado a scuola

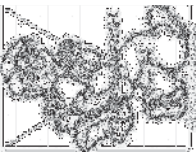

I MESI DELL'ANNO

SONO 12 E TUTTI INSIEME COMPLETANO UN ANNO...MA COME SI POSSONO DIVIDERE?



T	R	I	O	M	E	O	N	A				
E	R	F	I	A	R	N	V	Q	P	R		
B	E	S	U	R	B	E	L	O	G	E	M	
E	T	E	R	B	E	O	T	G	I	N	C	
T	E	E	S	O	F	T	T	R	I	G	A	I
S	E	I	L	U	G	L	I	O	O			

MARZO



SETTEMBRE

MAGGIO



FEBBRAIO

GENNAIO

LUGLIO

AGOSTO

GIUGNO



OTTOBRE



DICEMBRE

NOVEMBRE

ANNO

FESTE

LEGGI E DISEGNA UN BOLLINO ROSSO VICINO AI GIORNI DI VACANZA:



Vacanze di Natale: dal 24 dicembre 2010 al 9 gennaio 2011



Vacanze d'inverno: dal 5 marzo al 13 marzo 2011



Vacanze di Pasqua: dal 21 aprile al 27 aprile 2011



Vacanze estive : dall'11 giugno

SETTEMBRE 2010	OTTOBRE 2010	NOVEMBRE 2010	DICEMBRE 2010	GENNAIO 2011	FEBBRAIO 2011	MARZO 2011	APRILE 2011	MAGGIO 2011	GIUGNO 2011
1 M	1 V	1 L	1 M	1 S	1 M	1 M	1 V	1 D	1 M
2 G	2 S	2 M	2 G	2 D	2 M	2 M	2 S	2 L	2 G
3 V	3 D	3 M	3 V	3 L	3 G	3 G	3 D	3 M	3 V
4 S	4 L	4 G	4 S	4 M	4 V	4 V	4 L	4 M	4 S
5 D	5 M	5 V	5 D	5 M	5 S	5 S	5 M	5 G	5 D
6 L	6 M	6 S	6 L	6 G	6 D	6 D	6 M	6 V	6 L
7 M	7 G	7 D	7 M	7 V	7 L	7 L	7 G	7 S	7 M
8 M	8 V	8 L	8 M	8 S	8 M	8 M	8 V	8 D	8 M
9 G	9 S	9 M	9 G	9 D	9 M	9 M	9 S	9 L	9 G
10 V	10 D	10 M	10 V	10 L	10 G	10 G	10 D	10 M	10 V
11 S	11 L	11 G	11 S	11 M	11 V	11 V	11 L	11 M	11 S
12 D	12 M	12 V	12 D	12 M	12 S	12 S	12 M	12 G	12 D
13 L	13 M	13 S	13 L	13 G	13 D	13 D	13 M	13 V	13 L
14 M	14 G	14 D	14 M	14 V	14 L	14 L	14 G	14 S	14 M
15 M	15 V	15 L	15 M	15 S	15 M	15 M	15 V	15 D	15 M
16 G	16 S	16 M	16 G	16 D	16 M	16 M	16 S	16 L	16 G
17 V	17 D	17 M	17 V	17 L	17 G	17 G	17 D	17 M	17 V
18 S	18 L	18 M	18 S	18 M	18 V	18 V	18 L	18 M	18 S
19 D	19 M	19 V	19 D	19 M	19 S	19 S	19 M	19 G	19 D
20 L	20 M	20 S	20 L	20 G	20 D	20 D	20 M	20 V	20 L
21 M	21 G	21 D	21 M	21 V	21 L	21 L	21 G	21 S	21 M
22 M	22 V	22 L	22 M	22 S	22 M	22 M	22 V	22 D	22 M
23 G	23 S	23 M	23 G	23 D	23 M	23 M	23 S	23 L	23 G
24 V	24 D	24 M	24 V	24 L	24 G	24 G	24 D	24 M	24 V
25 S	25 L	25 G	25 S	25 M	25 V	25 V	25 L	25 M	25 S
26 D	26 M	26 V	26 D	26 M	26 S	26 S	26 M	26 G	26 D
27 L	27 M	27 S	27 L	27 G	27 D	27 D	27 M	27 V	27 L
28 M	28 G	28 D	28 M	28 V	28 L	28 L	28 M	28 S	28 M
29 M	29 V	29 L	29 M	29 S	29 S	29 M	29 V	29 D	29 M
30 G	30 S	30 M	30 G	30 D	30 M	30 M	30 S	30 L	30 G
	31 D		31 V	31 L		31 G		31 M	

LE STAGIONI

RITAGLIA IL CERCHIO PICCOLO E INCOLLALO SU QUELLO GRANDE

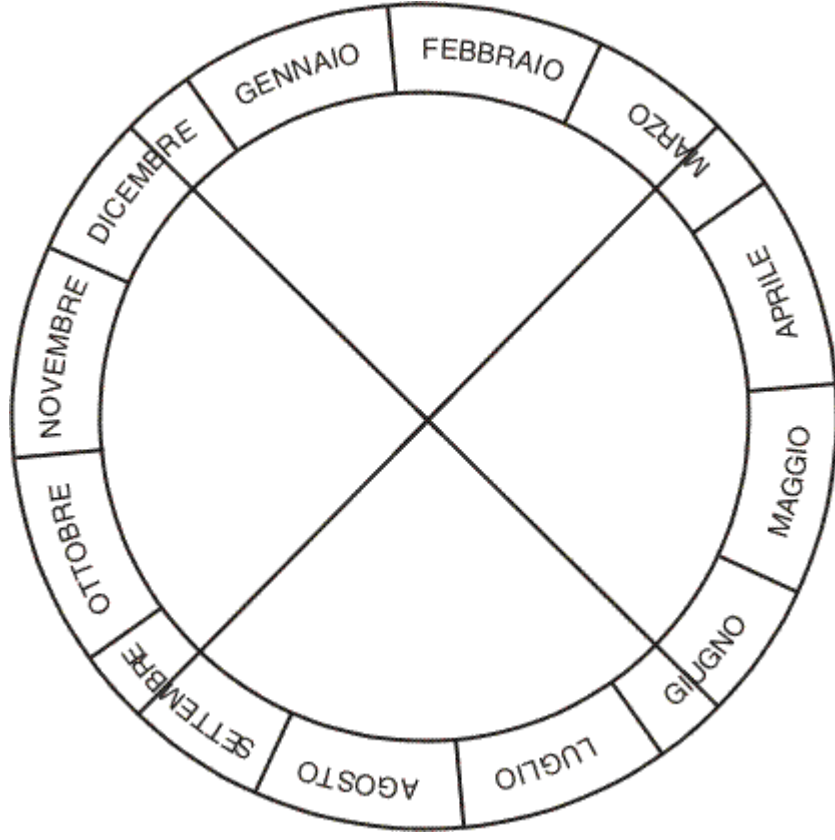
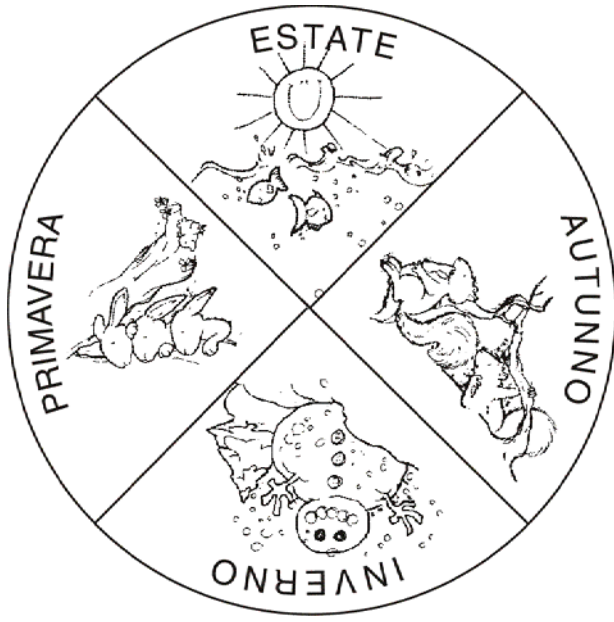

L'ESTATE

INIZIO: 21 GIUGNO

FINE: 22 SETTEMBRE

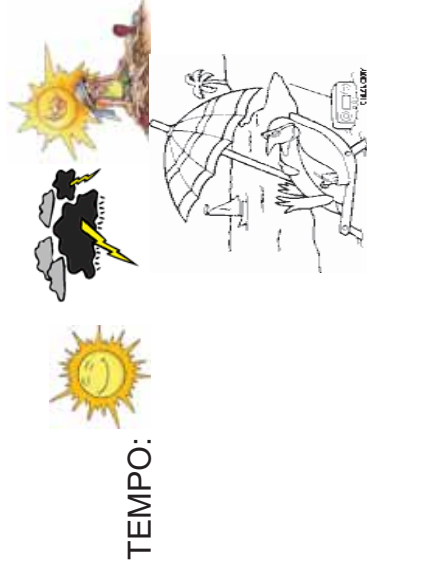

L'AUTUNNO

INIZIO: 23 SETTEMBRE

FINE: 21 DICEMBRE



L'INVERNO

INIZIO: 22 DICEMBRE

FINE: 21 MARZO

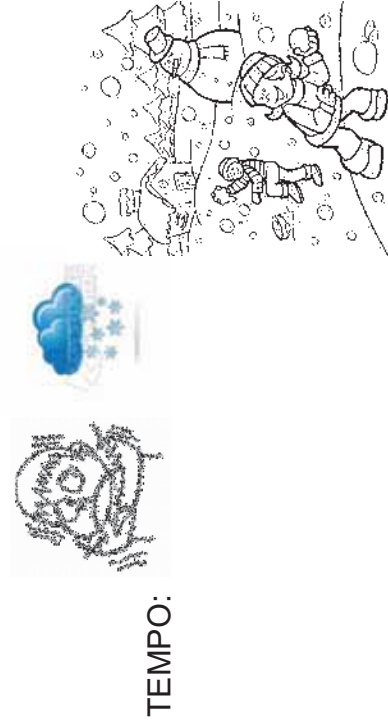

LA PRIMAVERA

INIZIO: 21 MARZO

FINE: 20 GIUGNO

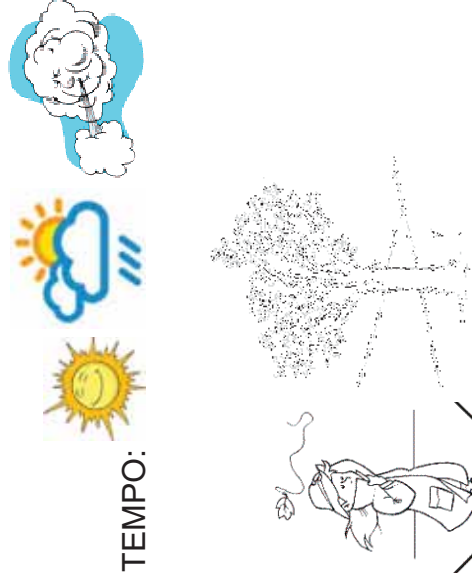

LEGGI

In ESTATE  c'è il sole e  fa caldo. A volte  c'è il temporale e  piove.

In INVERNO  nevica e  fa freddo.

In PRIMAVERA  c'è il sole, ma a volte  ci sono nuvole e piove e  c'è vento.

In AUTUNNO  c'è il sole, ma ci sono anche le nuvole,  c'è vento e  piove.  fa

APRI IL DIARIO A CASO PIU' VOLTE E COMPLETA SECONDO IL MODELLO DATO

Oggi è _____ (giorno della settimana) _____ (numero) _____ (mese) → è _____ (stagione). Io _____ (vado/non vado) a scuola.

In _____ (stagione) _____ (c'è / ci sono) _____ (il sole/ vento/ nuvole/ temporali/la neve) e fa _____ (freddo/caldo).

L'ORA



	lunedì	martedì	mercoledì	giovedì	venerdì	sabato
1°MODULO Dalle h. alle h.						
2°MODULO Dalle h. alle h.						
3°MODULO Dalle h. alle h.						
4°MODULO Dalle h. alle h.						
5°MODULO Dalle h. alle h.						
6°MODULO Dalle h. alle h.						
PAUSA PRANZO						
7°MODULO Dalle h. alle h.						
8°MODULO Dalle h. alle h.						



Quando suona la campanella ?

L'insegnante invita gli alunni a disegnare la campanella nello spazio temporale corretto all'interno dell'orario e chiede loro di colorarla di rosso quando indica l'intervello e di verde quando indica l'entrata e l'uscita.

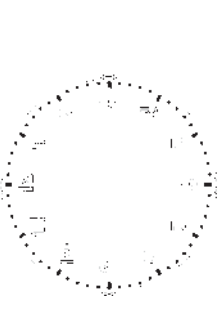
**LEGGI E COMPLETA METTENDO LE LANCETTE
CHE ORA E' ?**

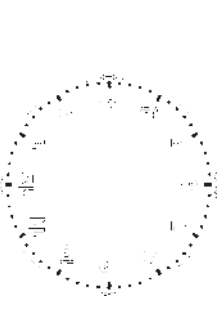
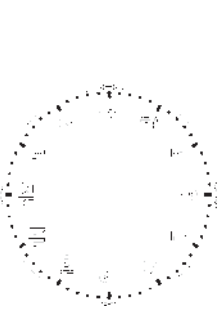
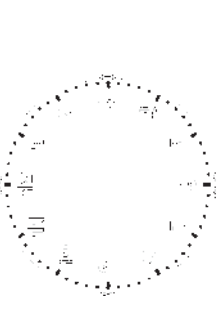
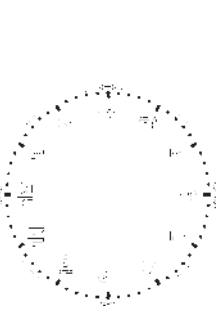
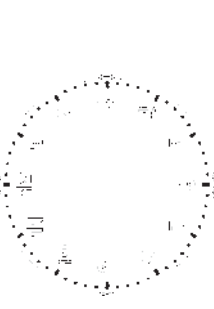
	sono le otto		sono le otto e venti
	sono le otto e cinque		sono le otto e venticinque
	sono le 8 e dieci		sono le otto e trenta (o otto e mezza)
	sono le otto e un quarto		

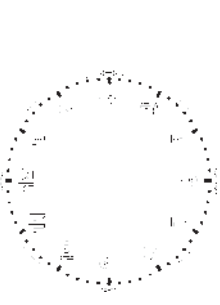
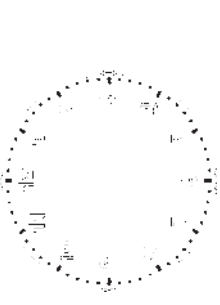
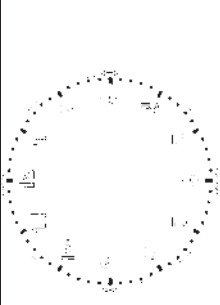
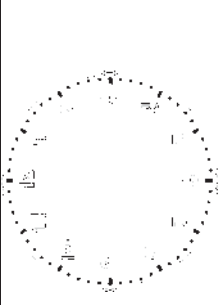
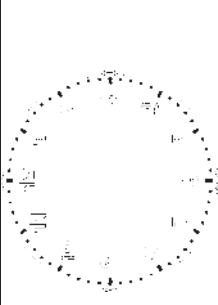
	sono le otto e trentacinque (nove meno venticinque)		sono le otto e cinquantacinque (nove meno dieci)
	sono le otto e quaranta (nove meno venti)		sono le otto e cinquantacinque (nove meno cinque)
	sono le otto e quarantacinque (nove meno un quarto)		

L'esercizio può essere proposto con la consegna inversa, disegnando le lancette all'orologio e chiedendo all'alunno di scrivere o dire che ora è, oppure creando due colonne , una con gli orologi e l'altra con le ore, e chiedendo di collegare l'orologio all'ora che indica.

**LE PARTI DELLA
GIORNATA**

COMPLETA LO SCHEMA

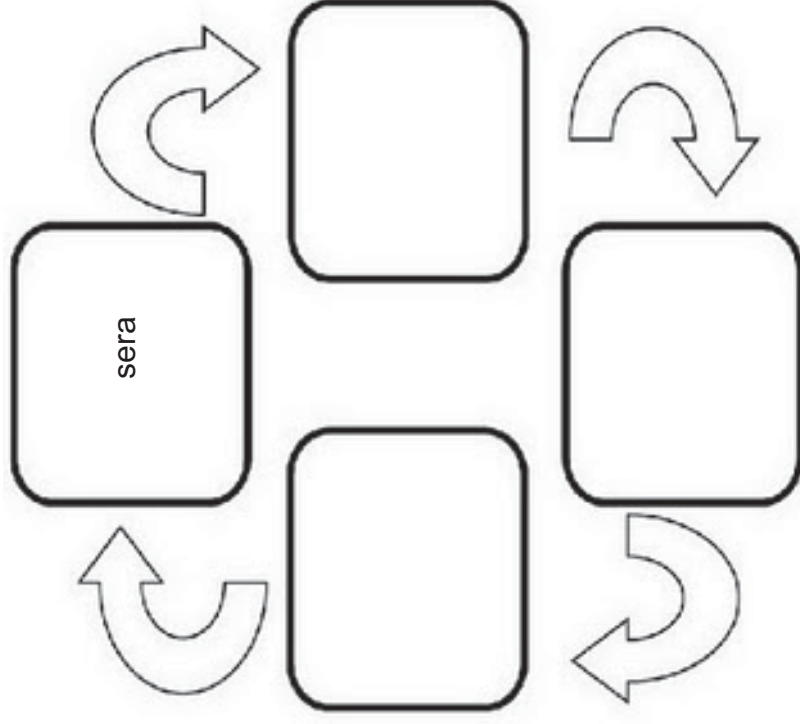
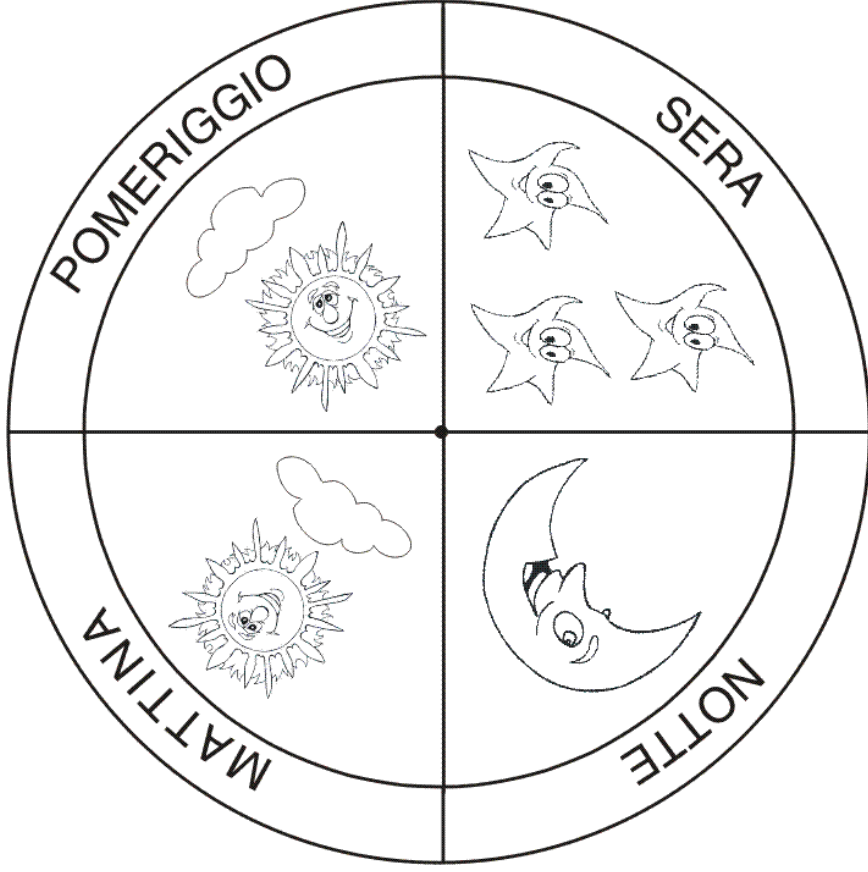

*
RACCONTA

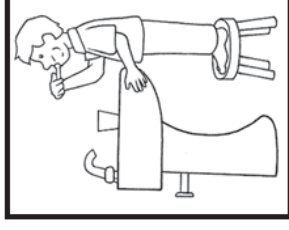
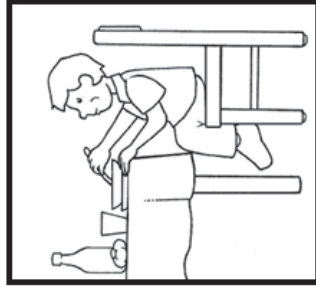
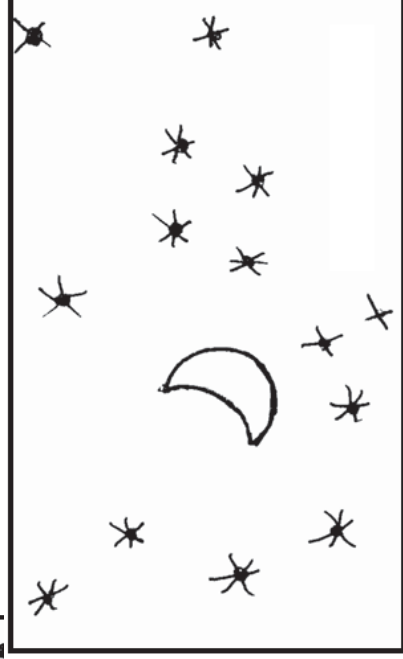

L'esercizio può essere proposto inizialmente come attività orale. Le immagini hanno la funzione di supporto nella costruzione di semplici frasi che si riferiscono al vissuto dell'alunno. In un secondo momento è possibile far trascrivere le frasi.

Buonaseera !

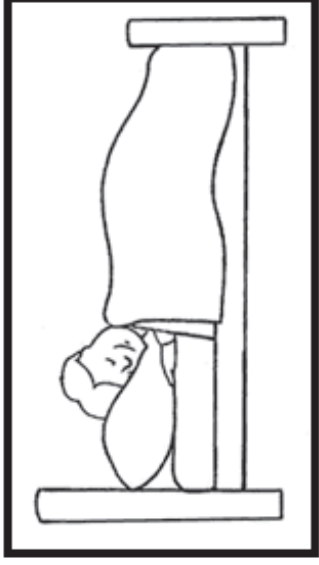

Buonanotte !

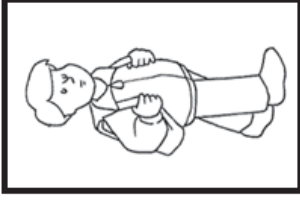
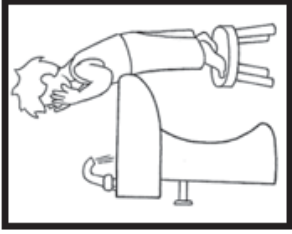
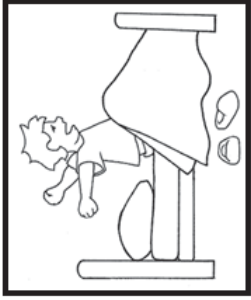
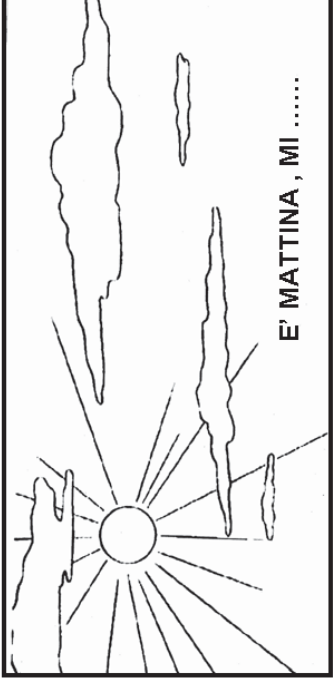

Buongiorno !

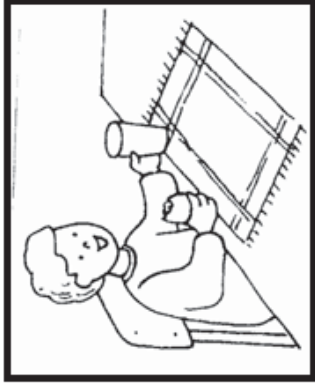
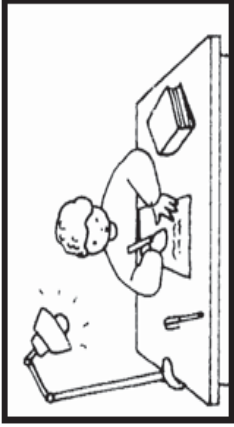
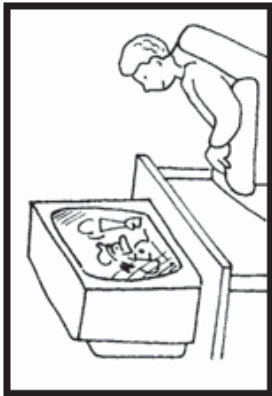
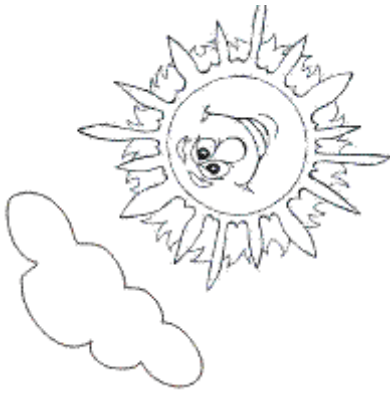

Buon pomeriggio !

CANCELLA L'INTRUSO

E' MATTINA

Mi alzo - vado a scuola - faccio i compiti

E' POMERIGGIO

Faccio i compiti - guardo la televisione - faccio colazione

E' SERA

Ceno - mi vesto - mi lavo i denti

E' NOTTE

Vado a letto – dormo - vado a scuola

COMPLETA

Faccio colazione → è _____

Dormo → è _____

Vado a scuola → è _____

Ceno. → è _____

Guardo la televisione. → è _____

Faccio merenda → è _____

Mi svesto → è _____

Mi vesto → è _____

Faccio i compiti → è _____

Mi lavo i denti → è _____

CERCA IN FONDO ALLA PAGINA LE FRASI ADATTE E AGGIUNGI LE FORMULE DI CORTESIA CHE SI SEMBRANO PIÙ OPPORTUNE

Ho fame _____

Sto male _____

Ho caldo _____

Ho finito il compito _____

Ho sete _____

Non ho più bisogno dei colori _____

Ho freddo _____

Ho bisogno di un foglio _____

potrei mangiare la merenda? - posso chiudere la finestra? - ti ringrazio per i colori.

vorrei telefonare ai miei genitori. - posso aprire la finestra? - posso andare a giocare?

vorrei andare a bere - posso chiedere alla mia amica un foglio?

per favore – mi scusi – grazie – per piacere -

COLLEGA LE DOMANDE ALLE RISPOSTE

Posso andare in bagno?

Va bene, scrivi.

Posso leggere un libro?

Sì. puoi uscire .

Posso uscire?

Sì, mangia.

Posso mangiare la mela?

Sì, prendili.

Posso entrare?

Certo, siediti.

Posso prendere i pennarelli?

Sì, vai pure.

Posso alzarmi?

Certamente, alzati!

Posso sedermi?

Leggi pure il tuo libro.

Posso aprire la finestra?

Sì, entra!

Posso scrivere alla lavagna?

Aprila pure.

GLI INDICATORI SPAZIALI

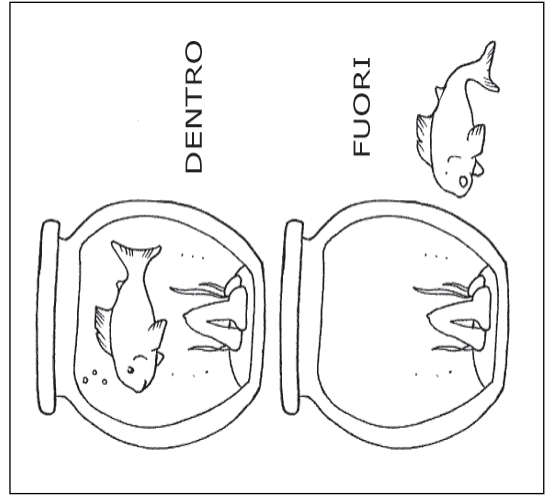
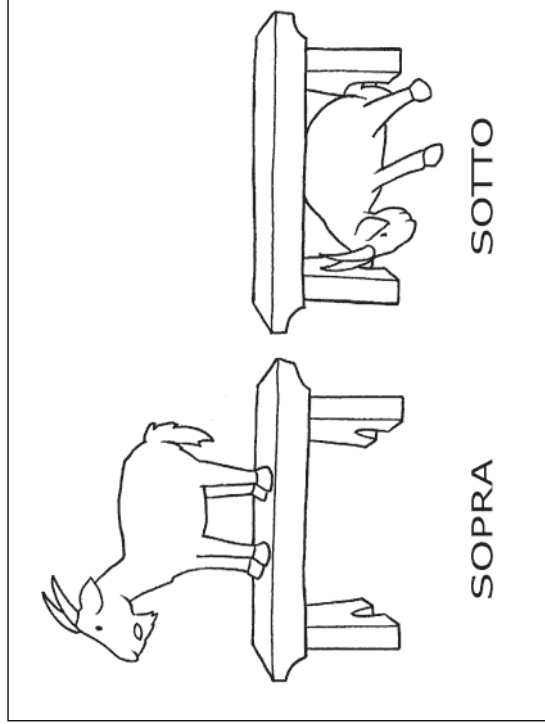
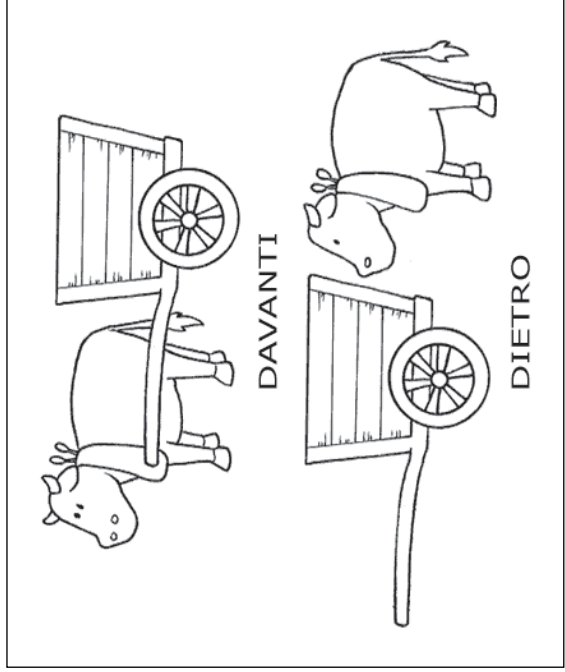
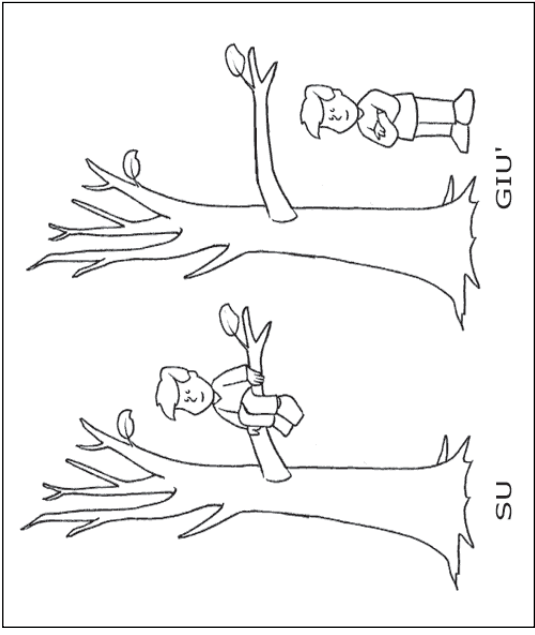
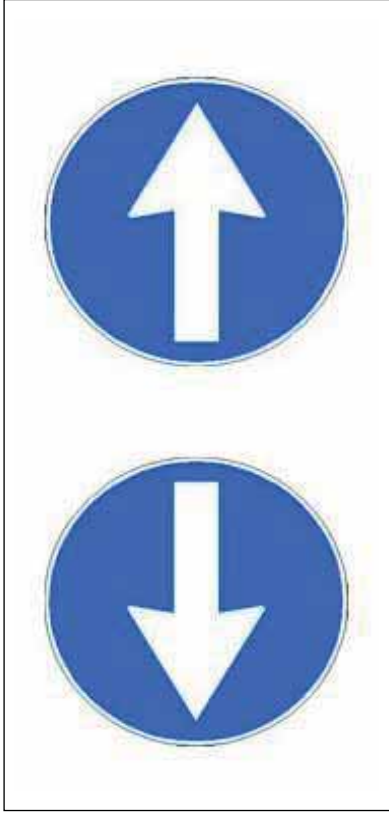
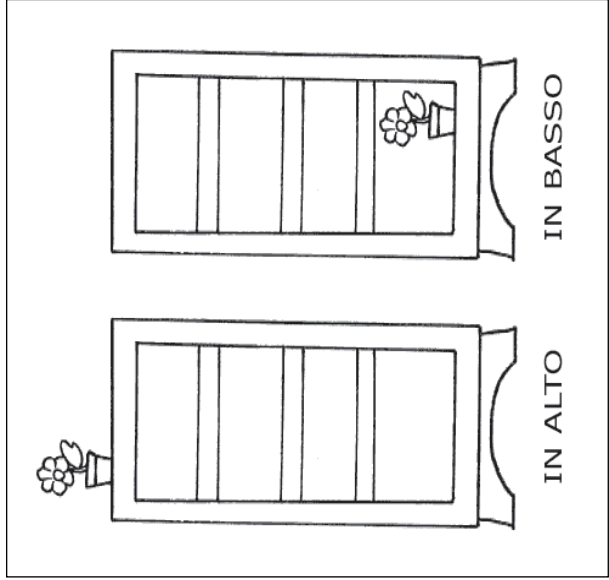

DETTATO VISIVO

Disegna un bambino SOPRA il letto, un calzino SOTTO il letto, un gatto DAVANTI alla sedia, un ombrello DENTRO il cesto e una palla FUORI dal cesto, una scatola SULL' armadio, un bambino DIETRO la sedia, un vaso SOPRA il tavolino e una scarpa SOTTO il tavolino. colora la pantofola Destra. L'attività con gli indicatori spaziali può essere collegata al corredo e agli spazi scolastici.

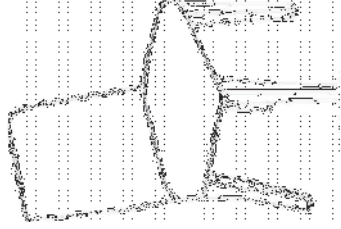
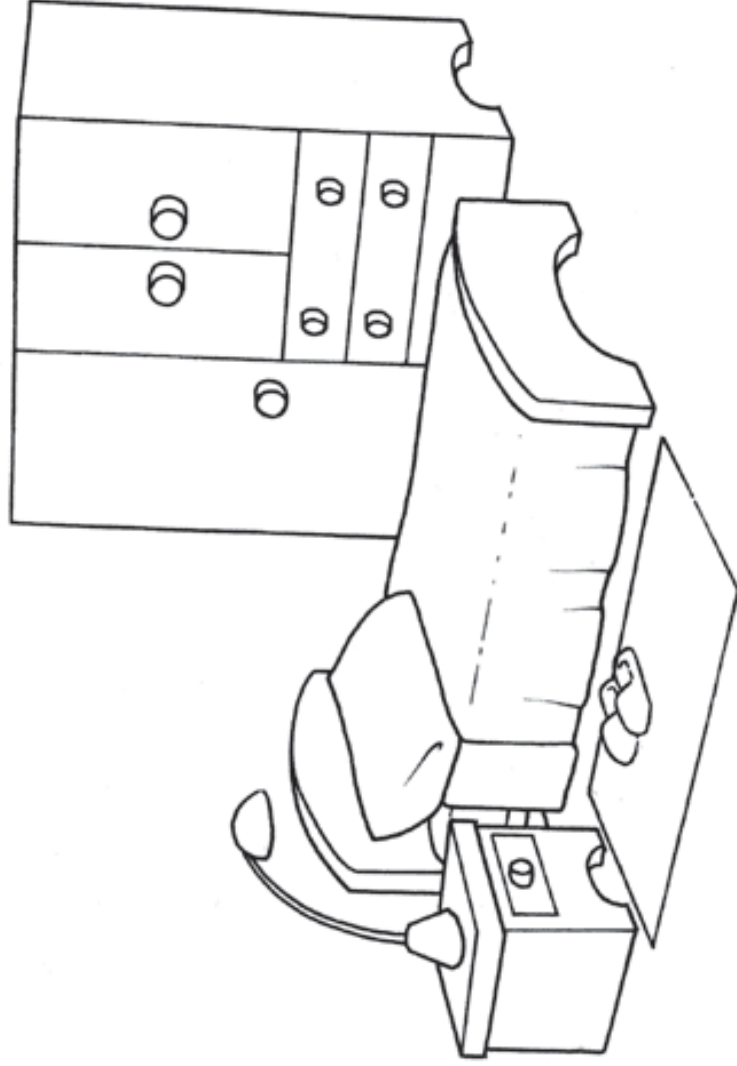

A SCUOLA

La prima volta in classe:

- **Orientarsi nella scuola – l'edificio scolastico**
- **Conoscere gli ambienti della scuola e le attività che si svolgono**
- **Utilizzare i servizi della scuola**

ORIENTARSI NELLA SCUOLA - L'EDIFICIO SCOLASTICO

Conoscenza della piantina della scuola

Sulla base della piantina possiamo proporre un questionario a risposte multiple. Questa attività può seguire l'elenco delle aule (immagini e denominazione dei vari locali scolastici). Sono utilizzati i simboli geometrici presenti nella cartina

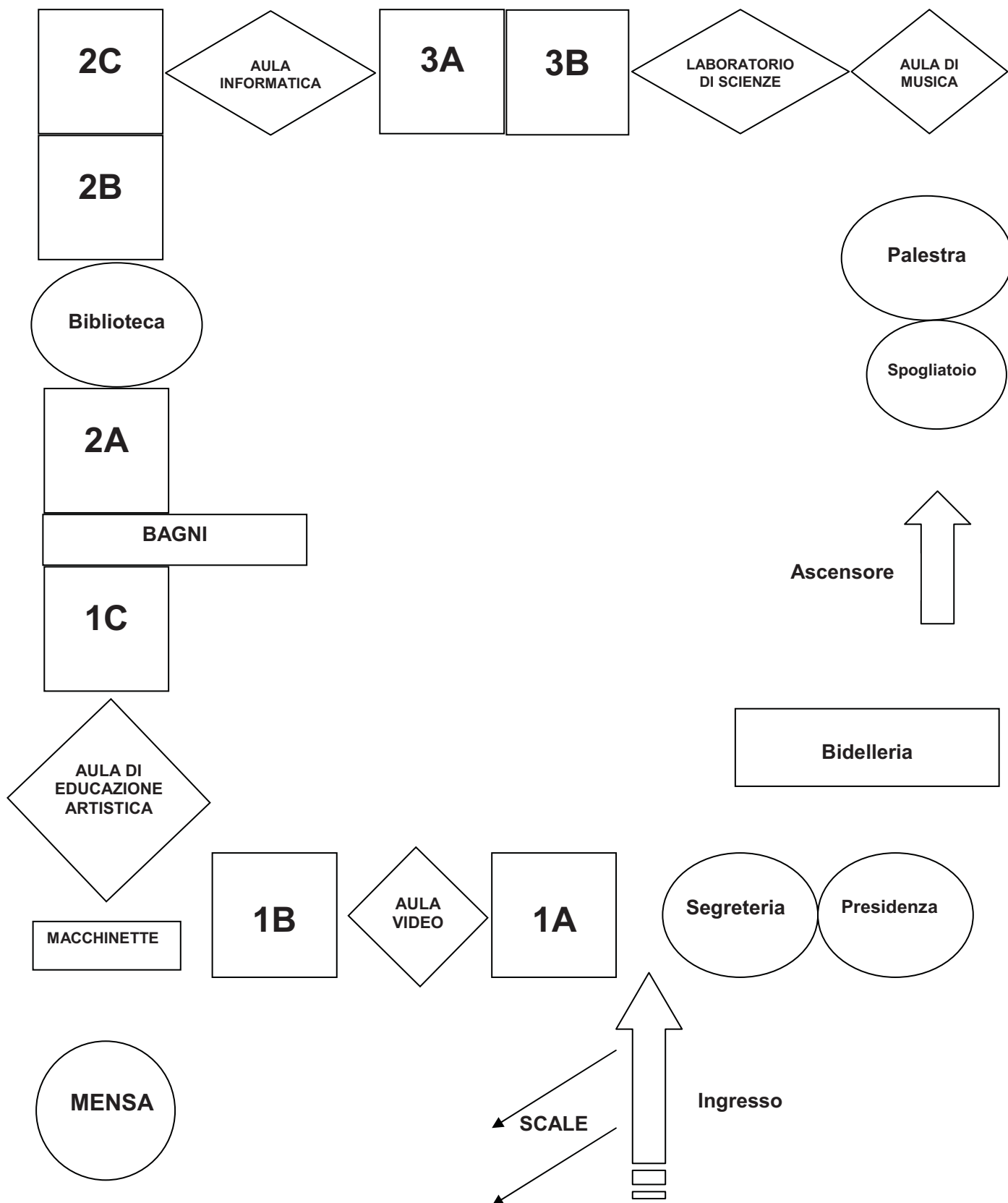

PERCORSO SULLA CARTINA

Per utilizzare la scheda che segue si deve aver già lavorato sul personale della scuola (segretarie, bidelli...) e sugli indicatori spaziali (su /fuori da/dentro/a fianco/a destra...)

GUARDA NELLA CARTINA IL SIMBOLO CHE INDICA LA PAROLA "AULA" (AD ESEMPIO: AULA 1A, AULA 2C, AULA 3D..)

- Quante aule ci sono in questa cartina?

- Sei
- Otto
- Cinque

- Chi c'è nell'aula di solito?

- I bidelli
- Le segretarie
- Gli alunni

- Dove si trova l'aula ?

- Nel cortile
- Nella scuola
- Nel giardino

- Che cosa trovo in un'aula normalmente?

- Palloni
- Piatti e bicchieri
- Lavagne e sedie

- Dov'è la 3B?

- E' di fronte alla 1C
- E' a destra della 3A
- E' vicino alla palestra

Per utilizzare la scheda che segue si deve aver già lavorato sugli indicatori spaziali (su /fuori da/dentro/a fianco/a destra...)

GUARDA NELLA CARTINA IL SIMBOLO CHE INDICA LA PAROLA "LABORATORIO O AULA SPECIALE" (AD ESEMPIO AULA VIDEO, AULA DI INFORMATICA, LABORATORIO DI SCIENZE..)

- Quanti laboratori o aule speciali ci sono in questa cartina?

- Nove
- Cinque
- Quattro

- Cosa posso trovare in queste aule speciali ?
 - Libri, quaderni, enciclopedie
 - Computer, videoproiettori, strumenti musicali
 - Scarpe, giochi, bambole

- Dov'è l'Aula di Educazione Artistica?
 - E' di fronte alla 2A
 - E' in cortile
 - E' a sinistra della 1B

- Dov'è il laboratorio di Scienze?
 - E' di fianco all'aula di musica
 - E' in fondo al corridoio
 - E' vicino all'entrata

- Con chi vado in queste aule speciali ?
 - Con i bidelli
 - Con il professore di quella materia
 - Con la preside

Per utilizzare la scheda che segue si deve aver già lavorato sugli indicatori spaziali (su /fuori da/dentro/a fianco/a destra...)

GUARDA NELLA CARTINA IL SIMBOLO ○ CHE INDICA LE ALTRE AULE DOVE CI SONO PERSONE CHE LAVORANO, O DOVE CI COSE CHE POSSO UTILIZZARE CHE CHIAMO SERVIZI (AD ESEMPIO LA SEGRETERIA, LA BIBLIOTECA, LA PALESTRA, LA MENSA...)

- Quanti di queste aule o servizi ci sono in questa cartina?
 - Sei
 - Due
 - Sette

- Si trovano tutte sullo stesso piano?
 - Sì, tranne la palestra
 - Sì
 - Sì, tranne la mensa

- Dove si trova la biblioteca?
 - In un piano diverso
 - Tra due aule
 - Vicino alla mensa

- Dove si trova la presidenza?
 - Vicino all'aula di informatica
 - Di fronte all'ascensore
 - Vicino alla segreteria

- Dove si trova la palestra?
- Vicino all'aula di musica
- Dietro l'ascensore
- Vicino alla mensa

Attenzione: nelle schede che seguono, alcune domande hanno più risposte. Inoltre per utilizzare queste schede si deve aver già lavorato sul personale della scuola e sugli indicatori spaziali (su /fuori da/dentro/a fianco/a destra...).

L' AULA INFORMATICA

- Cos'è l'aula di informatica?
 - E' l'aula del computer
 - E' l'aula di musica
 - E' l'aula di artistica

- Cosa posso trovare/cosa trovo nell'aula di informatica?
 - Libri
 - Dizionari di francese
 - Stampanti
 - Mouse

- Quante aule di informatica ci sono nella piantina?
 - Dieci
 - Una
 - Tre

- Perché vado nell'aula di informatica?
 - Per usare il tamburo
 - Per cercare informazioni su internet
 - Per studiare matematica
 - Per usare la stampante
 - Per fare delle ricerche
 - Per vedere un film
 - Per cercare informazioni sul dizionario

- Dov'è l'aula di informatica?
 - Vicino alla mensa
 - Davanti all'entrata
 - Dietro i bagni
 - Tra due aule

- Con quale insegnante vado nell'aula di informatica?
 - Con il Professor Martelli
 - Con la Prof.ssa Vitali
 - Con il Professor.....
 - Con la Prof.ssa....

LA PALESTRA

- Cosa faccio in palestra?

- Faccio ginnastica
- Faccio un disegno
- Uso il computer
- Mangio la pasta

- Che cosa mi metto in palestra?

- La tuta
- Il costume
- La giacca
- Le scarpe
- Il cappello
- I pantaloncini

- Con quale insegnante vado in palestra?

- Con il Professor Rinaldi
- Con la Prof.ssa De Marianni
- Con il Professor....
- Con la Prof.ssa.....

IL BAGNO

Si può lavorare sui sinonimi e sulle espressioni tipiche:

Il bagno, i bagni, la toilette, le toilettes, i servizi, i servizi igienici.

Andare in bagno, tenere la porta, occupato, ecc.

In certe scuole i bagni sono chiusi a chiave, bisogna quindi saper domandare al bidello eventualmente la chiave. A volte non si possono usare perché i bidelli li stanno lavando e via così...

- Quando vado in bagno? (devo già aver lavorato su settimana, mesi, anni)

- Ogni mese
- Lunedì
- Quando ne ho bisogno
- Di mattina
- Quando mi scappa (spiegare eventualmente questa espressione)
- Quando ho caldo/freddo
- Quando ho sete

- Con chi vado in bagno?

- Con un compagno di classe
- Da solo
- Con tutta la classe

- Dov'è il bagno? (Devo già aver lavorato su /fuori da/dentro/a fianco/a destra)

- Sulle scale
- A fianco dell'ingresso
- Tra due aule
- A fianco dell'aula di informatica
- Tra la palestra e lo spogliatoio

- Quanti sono i bagni nella mia scuola (oppure ad esempio al primo piano)?

- Dieci
- Cinque
- Tre

LO SPOGLIATOIO

- Cosa si fa nello spogliatoio? (spiegare che si dice lo spogliatoio e non il spogliatoio e che si usa anche spesso al plurale) – bisogna aver già lavorato sull'abbigliamento

- Si gioca (spiegare i verbi impersonali)
- Si studia
- Si mette la tuta
- Si canta
- Si mettono le scarpe da ginnastica (plurale si mettono)
- Si mangia
- Si mettono i pantaloncini

- Con chi vado nello spogliatoio?

- Con un compagno di classe
- Da solo
- Con tutta la classe
- Con il professor...
- Con la professoressa...

- Com'è fatto lo spogliatoio?

- E' una stanza unica
- E' diviso tra maschi e femmine
- Ci sono delle panche
- C'è anche lo stereo

L'AULA DI MUSICA

- Dov'è l'aula di musica?

- Accanto alla mensa
- Di fronte alla palestra
- Dietro l'aula 3A
- Davanti alla segreteria

- Perché vado nell'aula di musica?

- Per suonare e cantare
- Per studiare matematica
- Per usare la stampante
- Per vedere delle immagini proiettate
- Per disegnare
- Per vedere un DVD
- Per ascoltare un CD

- Con chi vado nell'aula di musica?

- Con la segretaria
- Con il signor Marco
- Con il professor.....
- La professoressa.....
- Da solo
- Con un mio compagno

- Cosa trovo nell'aula di musica?

- Computer e stampante
- Lavagna
- Gli strumenti musicali (Tamburi, chitarra..)
- Molti tavoli
- Lo stereo
- La televisione

LA MENSA

Spiegare differenza tra cucina e mensa.

Si deve già aver lavorato su cibo, materiale scolastico, abbigliamento

- Cosa trovo in mensa?

- Gomme
- Penne
- Forchette
- Sedie
- Bicchieri
- Tovaglioli

- Con chi vado in mensa?

- Con un compagno di classe
- Da solo
- Con tutta la classe
- Con tutti i professori
- Con il professore...

- Dov'è la mensa?

- Di fronte alla palestra
- Dietro l'aula 1 A
- In un altro piano

- Perché vado in mensa?

- Perché ho fame
- Perché devo usare il computer
- Perché mi piace cantare
- Perché mi serve un quaderno
- Perché vorrei mangiare
- Perché mi serve una calcolatrice
- Perché mi serve un libro

- Chi trovo in mensa?

- Il bidello
- La signora Anna
- La preside
- La professoressa.....

- A che ora vado in mensa? *(si deve già aver lavorato sull'ora)*

- Alle 14.30
- Alle 17.15
- Alle 12.30
- Alle 10.30

- Cosa mangio in mensa?

- Pane
- Frutta (Mela)
- Carne (Bistecca)
- Verdura (Pomodori-Carote)
- Burro
- Dessert

- Cosa bevo in mensa?

- Acqua
- Coca cola
- Latte
- Burro
- Lasagne

IL LABORATORIO DI SCIENZE

- Dov'è il laboratorio di scienze?

- Dietro la mensa
- A sinistra dell'aula di musica
- Di fronte all'ascensore
- Davanti alla segreteria
- Dietro l'aula 1 B

- Perché vado nel laboratorio di scienze?

- Per suonare e cantare
- Per studiare le lingue
- Per studiare geografia
- Per fare degli esperimenti
- Per usare Internet
- Per vedere delle immagini proiettate
- Per studiare il corpo umano
- Per vedere un DVD
- Per ascoltare un CD

- Con chi vado nel laboratorio di scienze?

- Con la bidella
- Con il signor Luigi
- Con il professor.....
- Con la professoressa.....
- Da solo
- Con un mio compagno

- Cosa trovo nel laboratorio di scienze?

- Computer e stampante
- Il tamburo e il flauto
- I palloni
- Un lavandino
- La televisione

L' AULA VIDEO

- Dov'è l' aula video?

- Di fronte alla palestra
- Dietro l'aula 3 A
- A destra dell'aula 1B

Perché vado nell'aula video?

- Per suonare e cantare
- Per studiare matematica
- Per usare la stampante
- Per vedere delle immagini proiettate
- Per disegnare
- Per vedere un DVD
- Per saltare e correre

- Con chi vado nell'aula video?

- Con la segretaria
- Con il signor Marco
- Con il professor.....
- Con la professoressa.....
- Da solo
- Con un mio compagno

- Cosa trovo nell'aula video?

- Computer e stampante
- Lavagna e gessi colorati
- Banchi e sedie
- Palloni
- Solo grandi tavoli
- Lo stereo
- La televisione

LA BIDELLERIA

- Chi sono i bidelli?

- La signora....
- Il signor.....
- Il professor.....
- La professoressa.....

- Dove sono i bidelli?

- Dietro la mensa
- Di fronte all'aula video
- Dietro l'aula 1B
- Di fianco all'ascensore

- Perché vado dai bidelli?

- Per mangiare
- Per chiedere o ritirare delle fotocopie
- Perché non mi sento bene
- Perché devo ritirare un libro che mi ha portato la mamma
- Per chiedere se possono aprire i bagni (se sono chiusi a chiave)
- Per chiedere un dizionario
- Perché l'insegnante mi ha detto di andare in sala insegnanti ma da solo non posso
- Perché in aula scienze si è rovesciato un liquido e bisogna pulire per terra
- Perché devo fare una telefonata urgente a casa
- Perché ho bisogno di bere un thé caldo (ho mal di stomaco)
- Per aspettare che la mamma venga a prendermi
- Perché ho bisogno di un cerotto

- Cosa fanno i bidelli?

- Preparano da mangiare
- Puliscono i bagni e le aule
- Firmano le circolari

LA SEGRETERIA

- Dov'è la segreteria?

- Dietro la mensa
- Di fronte all'aula video
- Di fianco alla presidenza
- Sopra la palestra

- Chi sono le segretarie (le persone che lavorano in segreteria) ?

- La signora....
- Il signor.....
- Il professor.....
- La professoressa.....

- Cosa fanno le segretarie?
- Fanno le fotocopie per gli insegnanti
- Organizzano le gite
- Puliscono i bagni
- Fanno le fotocopie per la preside
- Puliscono le aule
- Preparano il pranzo
- Preparano le circolari
- Chiamano i genitori se necessario
- Preparano l'orario delle classi

LA PRESIDENZA / L'UFFICIO DEL DIRIGENTE SCOLASTICO

- Dov'è la presidenza (l'aula dove sta la preside)?
- Sopra l'aula di scienze
- Di fronte all'aula video
- Dietro l'aula 3B
- A fianco della segreteria

-Chi è la preside ?

- La signora....
- Il signor.....
- Il professor.....
- La professoressa.....
- Un uomo (un signore)
- Un compagno di classe
- Una donna (una signora)

- Cosa fa la preside?

- Controlla i registri di classe
- Pulisce le classi
- Decide se bocciare o promuovere un alunno
- Fa le fotocopie per gli insegnanti
- Prepara il pranzo
- Prepara le circolari
- Controlla che tutti gli alunni si comportino bene a scuola
- Chiama i genitori degli alunni se necessario

LA BIBLIOTECA

- Cosa trovo in biblioteca? – *(si deve già aver lavorato su materiale scolastico, abbigliamento e cibo)*

- Guanti
- Libri
- Cartelle
- Minestra

- Perché vado in biblioteca?
- Perché mi piace correre
- Perché mi piace studiare in silenzio
- Perché mi piace parlare
- Perché mi piace studiare con la musica
- Perché mi serve un quaderno
- Perché mi serve una calcolatrice
- Perché mi serve un libro

- Dov'è la biblioteca?
- Vicino all'aula 2B
- Vicino ai bagni
- A fianco dell'aula informatica
- A destra delle macchinette

Seguono due schede che fanno riferimento al cancello e all'entrata, non rappresentati nella piantina; si consiglia di fare riferimento all'edificio scolastico dell'alunno/a.

IL CANCELLO

- Quando passo dal cancello?
- Quando vado a casa
- Quando sono a scuola
- Quando entro a scuola
- Quando sono nell'aula di informatica
- Quando vado in palestra (dipende dalle scuole)
- Quando vado a prendere l'autobus

- Dov'è il cancello?
- La mia scuola non ha un cancello
- Vicino alla piscina
- Vicino alle strisce pedonali
-

(Livello superiore) Cosa mi ricorda la parola cancello?

- Cavalcare
- Cellulare
- Cancellare

L'ENTRATA

- Quando uso la parola "entrata"?
- Quando mi cambio per andare in palestra
- Quando mangio
- Quando arrivo a scuola

- Dov'è l'entrata?

- Di fronte al cancello
- Dietro la biblioteca
- Sopra lo spogliatoio
-

(Livello superiore)-A che ora normalmente uso la parola "entrata"?

- Alle 12.00
- Alle 8.00
- Alle 16.00

(Livello superiore) - In che momento della giornata normalmente uso la parola "entrata"?

- Al mattino
- Al pomeriggio
- Alla sera

(Livello superiore) - Cosa mi ricorda la parola entrata?

- Salutare
- Ingresso
- Andare

CONOSCERE GLI AMBIENTI DELLA SCUOLA E LE ATTIVITA' CHE SI SVOLGONO

- **L'aula di musica**
- **Il laboratorio di scienze**
- **L'aula video**
- **La palestra e lo spogliatoio**
- **L'aula di educazione artistica**
- **L'aula di informatica**

L' AULA DI MUSICA



Esempio di una possibile conversazione con “l’immagine dell’aula di musica”

Quando uso questa aula? Durante l’ora di musica.

Con quale insegnante? Con il professor....

Dove si trova l’aula? Al piano terra, vicino all’aula di....

In che giorno della settimana? Il giovedì

A che ora? Dalle 10.40 alle 11.30

Che cosa faccio nell’ora di musica? (uso il verbo fare al presente, prima persona singolare io faccio)

Suono gli strumenti (chitarra, pianoforte, flauto, tamburo, legnetti, bacchette....), batto le mani, leggo la musica, canto una canzone.

Oggetti o strumenti musicali al maschile che posso trovare in un’aula di musica:

il pianoforte, il flauto, il tamburo, il tamburello, il djembé, il piatto, lo stereo e le casse, il leggio, lo spartito, il metronomo, il sax, il trombone, il violino, il contrabbasso

Oggetti o strumenti musicali al femminile: la chitarra, la tastiera, la batteria, la tromba

Oggetti o strumenti musicali al femminile plurale: le maracas, le congas

Parole che si riferiscono a questa attività: orchestra, orchestrale, fare un concerto, preparare uno spettacolo, fare le prove, provare, imparare a memoria un brano, una canzone, la nota, le note musicali, il tono, il semitono, l’attività musicale, il laboratorio, la voce, gli accordi, la melodia, il ritmo, il tempo, veloce, lento, a bassa voce, ad alta voce, fare piano, cantare piano/forte

1. Abbina il nome allo strumento musicale
Completa con l'articolo giusto (il-lo-la-l')

.....sassofono



.....tamburo



.....tromba



.....arpa



.....triangolo



.....pianoforte



.....fisarmonica



.....xilofono



.....flauto



.....contrabbasso

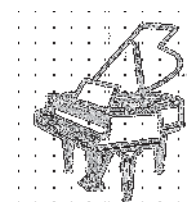

.....violino



.....trombone



.....tamburello



..... chitarra

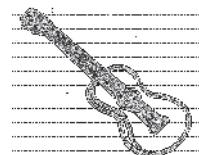

2. Scegli la parola giusta.

Per favore, prendi la.....
(chitarra o tromba)

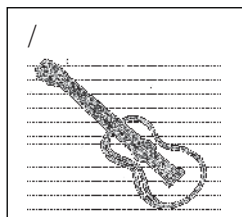

Sai suonare il.....?
(arpa o sassofono)

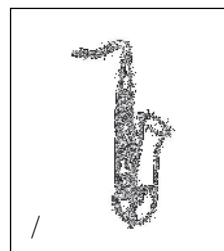

Il..... si suona con l'archetto.
(violino o tromba)



Questo è ila coda.
(pianoforte o triangolo)

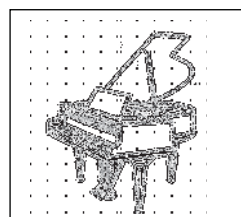

Ho mal di testa! Smettila di suonare il.....
(tamburo o trombone)

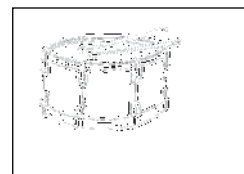

3. Completa le frasi con il verbo all'indicativo presente.

Lui (suonare) _____ il flauto da due anni.
La 3 C (preparare) _____ uno spettacolo per la fine dell'anno.
Domani voi (fare) _____ le prove.
Loro (cantare) _____ sempre la stessa canzone.
Dove (tu fare) _____ il concerto di fine anno?
Io (provare) _____ a suonare con un ritmo più veloce la chitarra.
Lui (imparare) _____ a memoria il testo della canzone.
Tu (conoscere) _____ poco le note.
Noi (imparare) _____ a leggere le note sul pentagramma.

4. Completa le frasi con il verbo adatto

(canta, conosce, facciamo, fate, imparano, prepara, proviamo, suono, impara)

Io _____ il flauto da due anni.
La 3 C _____ uno spettacolo per la fine dell'anno.
Domani noi _____ le prove.
Lui _____ sempre la stessa canzone.
Dove voi _____ il concerto di fine anno?
Noi _____ a suonare con un ritmo più veloce la chitarra.
Loro _____ a memoria il testo della canzone.
Luca _____ poco le note.
Maria _____ a leggere le note sul pentagramma.

5. Completa le frasi con la parola adatta (attenzione agli articoli!)

Suono il _____ da due anni. (flauto-arpa)
La 3 C prepara lo _____ per la fine dell'anno.(esperimento-spettacolo) .
Domani noi facciamo le _____. (prove-gita)
Lui canta sempre la stessa _____. (testo-canzone)
Dove voi fate il _____ di fine anno? (serenata-concerto)
Proviamo a suonare con un ritmo più veloce la _____. (sassofono-chitarra)
Loro imparano a memoria il _____ della canzone. (testo-melodia) Livello A1
Luca conosce poco le _____. (ritmi-note)
Maria impara a leggere le note sul _____. (pentagramma-spartiti)

L'AULA DI MUSICA

1. Rispondi alle seguenti domande (sono possibili più risposte)

- Dov'è l'aula di musica nella piantina?

- Vicino all'entrata
- Tra il laboratorio di scienze e la palestra
- A destra della 3B
- Davanti alla segreteria

-Quante aule di musica ci sono nella piantina?

- Sei
- Una
- Quattro

- Cos'è l'aula di musica?

- E' l'aula come la 2C
- E' un'aula speciale come quella di artistica
- E' l'aula video
- E' un servizio come la mensa

-Con chi vado nell'aula di musica?

- Con il bidello
- Con la signora Giulia
- Con il professor.....
- La professoressa.....
- Da solo
- Con i miei compagni

- Cosa trovo nell'aula di musica?

- Il modem
- Le videocassette
- I CD
- Il canestro di basket
- Il proiettore
- Le casse
- I tamburi
- Lo stereo
- I DVD
- La lavagna luminosa
- Il leggio

- Perché vado nell'aula di musica?

- Per guardare le cartine
- Per imparare a leggere la musica
- Per fare esercizi di ritmica
- Per fare degli esperimenti
- Per vedere un film

- Per battere mani e piedi
- Per suonare
- Per imparare ad usare il mouse
- Per vedere delle immagini proiettate
- Per cantare una canzone
- Per fare dei disegni con gli acquerelli
- Per ascoltare musica

2. Indica quali frasi puoi sentire quando sei in questa aula

- Attenzione a non accelerare
- Accendete il proiettore
- Seguite le note sullo spartito
- Cantate a bassa voce
- La prossima settimana c'è lo spettacolo
- Usate il compasso
- E' suonata la campanella dell'intervallo
- Avete ritirato i palloni?
- Suonate a turno
- Per la prossima volta imparate a memoria le prime due strofe
- Ci vediamo sabato alle 15.30 per le prove

3. Indica come si suonano i seguenti strumenti

con le mani - con i battenti (con le bacchette) - con i piedi - con la bocca – seduto - in piedi

- Il pianoforte (la tastiera)
- La batteria
- La chitarra
- Le maracas
- La tromba
- Il violino
- Lo xilofono
- Il flauto
- Il tamburo (le percussioni)
- Il sax
- Il triangolo

IL LABORATORIO DI SCIENZE



Esempio di una possibile conversazione con “l’immagine del laboratorio di scienze”

Quando uso questa aula? Durante l’ora di scienze.

Con quale insegnante? Con il professor....

Dove si trova l’aula? Al primo piano, vicino all’aula di....

In che giorno della settimana? Il martedì

A che ora? Dalle 9.50 alle 10.40

Che cosa faccio nell’ora di scienze? Faccio gli esperimenti, studio il corpo umano, uso le provette, studio i collegamenti elettrici...

Parole che si riferiscono a questa attività: provare, sperimentare, accendere, spegnere, mettere un liquido nella provetta, collegare, osservare

IL LABORATORIO DI SCIENZE

1. Rispondi alle seguenti domande (sono possibili più risposte)

- Dov'è il laboratorio di scienze?

- Dietro la mensa
- Di fronte all'aula video
- A destra della 3B
- Davanti alla segreteria

- Quanti laboratori di scienze ci sono nella piantina?

- Cinque
- Nove
- Una

- Cos'è il laboratorio di scienze?

- E' l'aula come la 1C
- E' un'aula speciale come quella di musica
- E' la biblioteca
- E' l'aula di informatica
- E' un servizio come la segreteria

- Con chi vado nell'aula di scienze?

- Con la bidella
- Con il signor Luigi
- Con il professor.....
- La professoressa.....
- Da solo
- Con i miei compagni

- Cosa trovo nell'aula di scienze?

- Il computer e la stampante
- Il tamburo e il flauto
- I palloni
- La televisione
- Lo stereo

- Perché vado nell'aula di scienze?

- Per suonare e cantare
- Per studiare le lingue
- Per studiare geografia
- Per fare degli esperimenti
- Per usare Internet
- Per vedere delle immagini proiettate
- Per studiare il corpo umano
- Per vedere un DVD
- Per ascoltare un CD

2. Indica quali frasi puoi sentire quando sei in questa aula

- Ora facciamo un esperimento
- Girate lentamente la fiamma
- Accendete il videoregistratore
- Mettete l'acqua nella provetta
- Osservate lo scheletro
- E' suonata la campanella dell'intervallo
- Come si comporta il sale?
- Vediamo come funziona il circuito elettrico
- Versate il liquido nel becker
- Osserviamo la reazione chimica
- Come si comporta Marco?
- La prossima settimana c'è lo spettacolo
- Avete ritirato i pennelli?
- Versate l'acqua nel vaso di fiori
- Capovolgete e aspettate

3. Scegli il verbo adatto per completare le frasi

accendere, spegnere, provare, collegare, osservare, sperimentare

- 1) Fate le cose con calma, ma dovete _____ da soli.
- 2) Prima di uscire dall'aula, ricordatevi di _____ la luce.
- 3) Oggi vogliamo _____ come si comporta un liquido a contatto con una superficie ...
- 4) Potete rovesciare la provetta e _____ cosa succede.
- 5) Dovete _____ il cavetto rosso con quello nero.
- 6) Dovete aspettare la luce verde prima di _____ il dispositivo.

LABORATORIO DI SCIENZE

Livello A2

Quali sono gli strumenti che usi nel laboratorio di scienze?

1. Abbina il nome allo strumento:

TERMOMETRO



MICROSCOPIO



CONTENITORE GRADUATO
(BECHER)

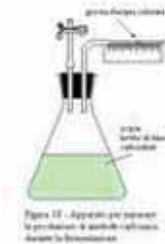

IMBUTO

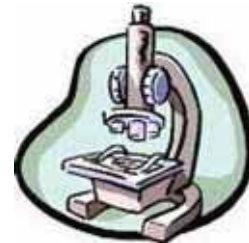

SOSTANZA CHIMICA



PROVETTA



2. Nei seguenti gruppi sottolinea ciò che non devi fare nel laboratorio di scienze:

a. versare acqua nel recipiente graduato - mischiare le sostanze chimiche - usare i fiammiferi senza la presenza di un adulto

b. riempire la provetta con acqua - lasciare gli strumenti sporchi - misurare la temperatura

c. mischiare delle sostanze chimiche che non conosci - mescolare e osservare - registrare con il cronometro il tempo impiegato

d. prendere appunti - toccare con le mani una sostanza chimica - immergere la provetta nel recipiente

L'AULA VIDEO



Esempio di una possibile conversazione con “l’immagine dell’aula video”

Quando uso questa aula? Durante l’ora di (dipende dalle materie), durante l’ora di progetto...

Con quale insegnante? Con la professoressa.... o il professor....

Dove si trova l’aula? Al secondo piano

In che giorno della settimana? Il venerdì

A che ora? Dipende.....; dallealle

Che cosa faccio nell’aula video? Specificare la differenza tra aula/ora di informatica e aula video (non ora video) – vedo dei video, dei dvd, dei film

Parole che si riferiscono a questa attività: assistere alla proiezione di un video, di un dvd, di un film, di una video cassetta, lo schermo, il proiettore, spegnere, accendere la luce (fare buio, fare luce, ecc....), la lavagna luminosa, la lavagna a fogli mobili, collegare i cavi, videoregistratore, lettore dvd, televisione, televisore

L' AULA VIDEO

1. Rispondi alle seguenti domande (sono possibili più risposte)

- Dov'è l'aula video nella piantina?

- Vicino alla palestra
- Di fronte ai bagni
- Tra la 1A e la 1B
- Davanti alla segreteria

-Quante aule video ci sono nella piantina?

- Sei
- Una
- Quattro

- Cos'è l'aula video?

- E' l'aula come la 3C
- E' un'aula speciale come quella di artistica
- E' l'aula di informatica
- E' un servizio come la mensa

- Con chi vado nell'aula video?

- Con la bidella
- Con la signora Luisa
- Con il professor.....
- Con la professoressa.....
- Con i miei compagni

- Cosa trovo nell'aula video?

- Il mouse
- Le videocassette
- I CD e i dischi
- La rete di pallavolo
- Il proiettore
- La chitarra
- Lo stereo
- I DVD
- La lavagna luminosa

- Perché vado nell'aula video?

- Per imparare a ballare
- Per fare i compiti per domani
- Per fare degli esperimenti
- Per vedere un film o un documentario
- Per usare il computer
- Per vedere delle immagini proiettate
- Per vedere un DVD
- Per ascoltare un CD
- Per ascoltare musica con le cuffie

2. Indica quali frasi puoi sentire quando sei in questa aula

- Fare silenzio perché inizia la proiezione
- Mettetevi in cerchio
- Lo schermo non è a fuoco
- Fate attenzione a non bruciarvi con il fuoco
- Bisogna collegare il cavo del proiettore con la televisione
- Tirate le tende e spegnete la luce
- E' suonata la campanella dell'intervallo
- Tirate la palla dall'altra parte del campo
- Collegatevi con la password



3. Associa in modo logico alcuni oggetti di destra con quelli di sinistra e scrivi i loro nomi scegliendoli dalla lista seguente:

Il televisore, il videoregistratore, il lettore DVD, la videocassetta, il CD, il DVD, le pile, il pennarello, i lucidi, la lavagna luminosa, il telecomando, la spina elettrica.

 <p>.....</p>	 <p>.....</p>
 <p>.....</p>	 <p>.....</p>
 <p>.....</p>	 <p>.....</p>
 <p>.....</p>	 <p>.....</p>

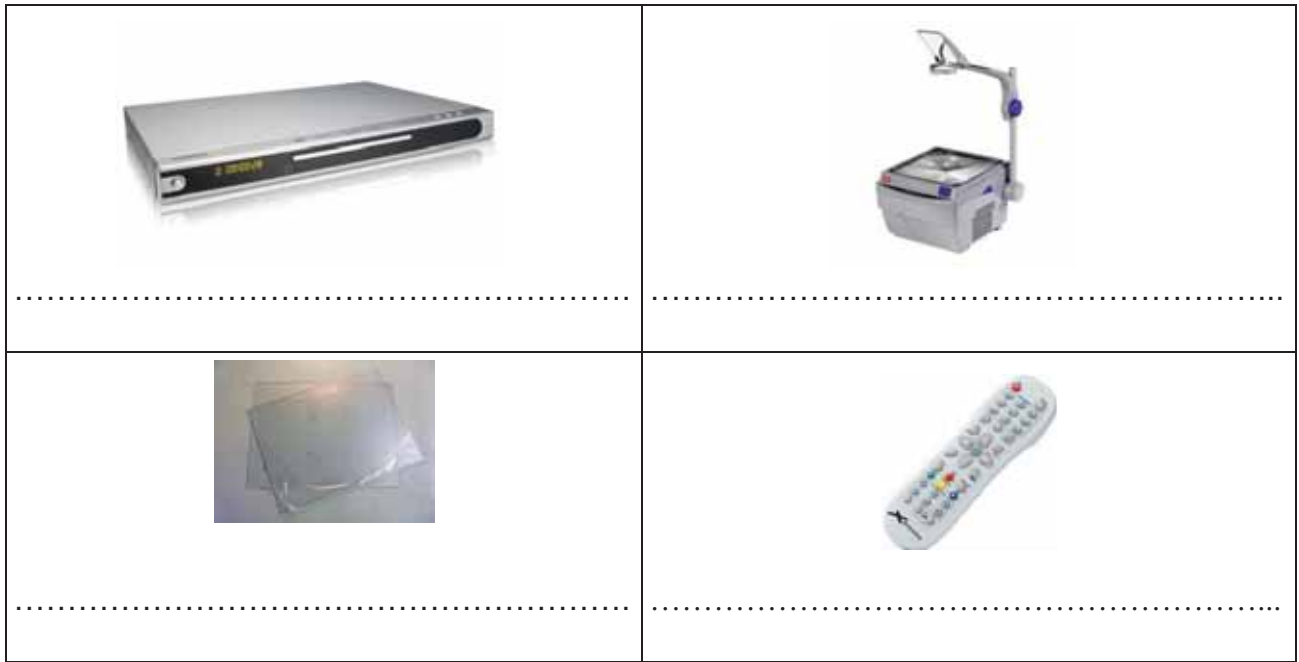

LivelloA1



4. Metti al plurale

Il televisore	I
Il proiettore	I
Il lettore DVD	I
Il videoregistratore	I
La videocassetta	Le
Il DVD	I
Il CD	I
La lavagna luminosa	Le
Il telecomando	I
La pila	Le
Il lucido	I
Il pennarello per i lucidi	I



5. Inserisci nel testo i verbi coniugati all'imperativo. I verbi sono già nella giusta successione.

sedere, tenere, mettere, controllare, prendere, premere, riavvolgere,
estrarre, inserire, usare, schiacciare.

(Voi)_____ in silenzio!

Carlo, per favore, _____ questo DVD. Attenzione! non _____ ancora il DVD nel lettore.

_____ se c'è una cassetta nel videoregistratore; _____ il telecomando, _____ rewind e _____ la videocassetta, prima di tirarla fuori. _____ la videocassetta e _____ il DVD nel lettore. _____ il telecomando e _____ PLAY.



6. Scegli l'aggettivo giusto.

- | | | | |
|------------------------|----------|------------|--------------|
| - La lavagna | rossa | bella | luminosa |
| - Il proiettore | acceso | giallo | sottile |
| - Il DVD | quadrato | caldo | interessante |
| - Il film | premiato | freddo | rotondo |
| - la videocassetta | rotta | tenera | scura |
| - Il televisore | nuovo | divertente | robusto |
| - lo schermo | soffice | piatto | ridicolo |
| - Il videoregistratore | umido | vecchio | stanco |



7.Vero/Falso

- Lo schermo da 32' (pollici) è più piccolo di quello da 24' V F
- Di solito lo schermo del televisore è rotondo V F
- Nel videoregistratore posso inserire una videocassetta V F
- Nel lettore DVD posso inserire una videocassetta V F
- Sul Dvd posso masterizzare dei film V F
- Nell'aula video c'è il televisore V F
- Andiamo a disegnare nell'aula video V F
- Nel mobile TV gli insegnanti mettono il registro di classe V F

LO SPOGLIATOIO



Esempio di una possibile conversazione con “l’immagine dello spogliatoio”

Quando uso questa aula? Durante l’ora di ginnastica (educazione fisica e sportiva)

Con quale insegnante? Con la professoressa

Dove si trova l’aula? Nel seminterrato...

In che giorno della settimana? Il giovedì

A che ora? Dallealle

Che cosa faccio nello spogliatoio della palestra? Mi cambio per entrare in palestra, vado in bagno/alla toilette

Parole che si riferiscono a questa aula: armadietti, panche, cambiarsi, cambiarsi le scarpe (allacciare, slacciare le scarpe), indossare pantaloncini, maglietta maniche corte, tuta (rivedere abbigliamento), appendere la giacca ai ganci, appendino, appendiabiti, lavarsi/sciacquarsi le mani, bere, fare scorrere l’acqua, fare la pipì... guardarsi allo specchio, legarsi i capelli, soffiarsi il naso, fare in fretta, posare l’orologio .

LO SPOGLIATOIO

1. Rispondi alle seguenti domande (sono possibili più risposte)

-Perché si va negli spogliatoi?

- Per giocare
- Per studiare
- Per cambiarsi
- Per mettersi la tuta
- Per cantare
- Per mettersi le scarpe da ginnastica
- Per fare uno spuntino
- Per mettersi i pantaloncini

-Con chi vado negli spogliatoi?

- Con un compagno di classe
- Da solo
- Con tutta la classe
- Con il professor...
- Con la professoressa...

-Dove si trovano gli spogliatoi?

- A fianco della palestra
- Dentro l'ascensore
- Vicino alla mensa

-Come sono fatti gli spogliatoi?

- Sono un'aula come la 3B
- Sono una stanza unica
- Sono divisi tra maschi e femmine
- Ci sono delle panche
- C'è lo stereo
- Ci sono delle stampanti

.

LA PALESTRA



Esempio di una possibile conversazione con “l’immagine della palestra”

Quando uso questa aula? Durante l’ora di ginnastica (educazione fisica e sportiva)

Con quale insegnante? Con la professoressa

Dove si trova l’aula? Nel seminterrato...

In che giorno della settimana? Il giovedì

A che ora? Dallealle

Che cosa faccio nella palestra (in palestra)? Faccio sport, faccio ginnastica, corro, salto, cammino, gioco a calcio, a pallavolo, a basket, faccio esercizi a terra, in piedi

Parole che si riferiscono a questa attività: fare allenamento, fare il riscaldamento, riscaldarsi, fare un giro/3 giri del campo, seguire il percorso, oltrepassare la rete/la porta, mettere in fila qualcosa, mettersi in fila, disporsi su 2 file, mettersi in ordine sparso, stendersi supini, a pancia in su, a pancia in giù, rilassarsi, avere il fiatone, prendere una storta, non sentirsi bene per fare attività sportiva, attività fisica, montare la rete di pallavolo, mettere i tappetoni verdi/tappetini, regolare l’asta, salto in alto, salto in lungo, ostacoli, corsa, spalliera, contare i punti, dividersi in due squadre, punteggio, squadra che vince (vincente - abbiamo vinto), che perde (perdente - abbiamo perso), il punteggio, il fischietto, il risultato parziale, il risultato finale, il vantaggio, lo spareggio, attività agonistica, pallone da pallavolo, pallone da basket, prendere la corda, lanciare la palla, fare la capriola, la capovolta, prendere gli anelli, prendere la rincorsa, ce la faccio, non ce la faccio, fare atletica, fare una bella/brutta figura, fare una gara, organizzare un torneo, una competizione..

LA PALESTRA

1. Rispondi alle seguenti domande (sono possibili più risposte)

- Dov'è la palestra?

- Vicino alla mensa
- Di fronte alla segreteria
- Vicino all'entrata
- Tra l'aula di musica e l'ascensore
- Al secondo piano

- Cosa trovo in palestra?

- I tappetoni
- I cucchiai
- I pennelli
- I palloni
- Le corde
- Gli ostacoli
- La lavagna

- Che cosa mi metto in palestra?

- la tuta
- il costume
- la giacca
- le scarpe
- il cappello
- i pantaloncini

- Con chi vado in palestra?

- Con i miei compagni di classe
- Da solo
- Con i bidelli
- Con il signor Enrico
- Con il professore...

- Perché vado in palestra?

- Perché ho sete
- Perché devo vedere un film
- Perché mi piace suonare
- Perché mi serve un quaderno
- Perché faccio ginnastica
- Perché mi serve una calcolatrice
- Perché mi serve un libro
- Perché faccio sport

- Chi trovo in palestra?

- Il bidello
- La signora Anna, l'inserviente
- La segretaria

- Quanto tempo rimango in palestra?

- Tutto il pomeriggio
- Quasi un'ora
- Circa due ore
- Una mezz'oretta
- Tutta la giornata

- Cos'è la palestra?

- E' l'aula come la 1C
- E' un'aula speciale come quella di informatica
- E' l'aula video
- E' un servizio come la mensa

2. Indica quali frasi puoi sentire quando sei in questa aula

- Fate due giri del campo
- Accendete il computer
- Seguite le note sullo spartito
- Fate il riscaldamento
- Correggiamo l'esercizio n. 6
- Dividetevi in squadre da 4 persone
- Accendete il video
- Seguite la spiegazione alla lavagna
- Mettetevi su due file
- Andate a pagina 53
- Mettetevi in ordine sparso
- Marco e Luigi conteranno i punti
- Andate a cambiarvi
- Prendete il righello
- Fate due capriole all'indietro
- Prendete la rincorsa
- Rifate l'esperimento da soli
- Vince la squadra che arriva prima ai 15 punti
- Mi sono preso una storta

3. Trova l'intruso

In palestra	corro	studio matematica	salto
In palestra	gioco a palla	gioco a carte	gioco a pallavolo
In palestra faccio	esercizi di inglese	esercizi di lettura	esercizi di ginnastica

(nota per l'insegnante: tutti gli esercizi anche quelli del vero e falso si possono proporre alla forma impersonale –si corre, oppure usando il verbo dovere - si deve correre, o anche il verbo alla 2° persona singolare -corri)

4. Indica se la frase e' vera o falsa (v f)

Cosa faccio quando sono palestra?

- | | | |
|---|---|---|
| 1. Ascolto le spiegazioni di un gioco di squadra | V | F |
| 2. Guardo i compagni che prendono appunti | V | F |
| 3. Mi metto in fila davanti alla spalliera | V | F |
| 4. Mi metto in fila dietro la scrivania | V | F |
| 5. Prendo il diario e scrivo i compiti per domani | V | F |
| 6. Faccio una capriola all'indietro | V | F |
| 7. Mi metto in fila dietro la scrivania | V | F |
| 8. Prendo la rincorsa per fare un salto | V | F |
| 9. Faccio il riscaldamento | V | F |
| 10. Accendo il computer | V | F |

Cosa succede quando sono in palestra?

- | | | |
|--|---|---|
| 1. Il professore prepara gli ostacoli | V | F |
| 2. Vado a prendere una merendina al distributore | V | F |
| 3. Il professore dice di fare un giro del campo | V | F |
| 4. Il professore dice di andare nello spogliatoio | V | F |
| 5. Il professore dice di andare nel corridoio | V | F |
| 6. Ci mettiamo in ordine sparso e ci lanciamo la palla | V | F |
| 7. Tutti i compagni fanno esercizi a terra | V | F |
| 8. Con la mia classe giochiamo a pallacanestro | V | F |
| 9. Andiamo a mangiare qualcosa | V | F |
| 10. Ci dividiamo in 2 squadre | V | F |

L'AULA DI EDUCAZIONE ARTISTICA (ARTE E IMMAGINE)



Esempio di una possibile conversazione con “l’immagine dell’aula di educazione artistica”

Quando uso questa aula? Durante l’ora di arte (educazione artistica).

Con quale insegnante? Con la professoressa....

Dove si trova l’aula? Al primo piano, di fronte all’aula di....

In che giorno della settimana? Il mercoledì pomeriggio

A che ora? Dalle 14.20 alle 15.10

Che cosa faccio nell’ora di arte? Faccio dei disegni, disegno, coloro, incollo, taglio, dipingo

Parole che si riferiscono a questa attività: usare le tempere, dipingere, fare un ritratto, diluire, mescolare i colori, pastelli, colori, pennello, pennarelli, foglio da disegno, cartellina da disegno, chiodo, martello, tavoletta di legno, colla, forbici, ricalcare un disegno, andare a sciacquarsi le mani, a lavare il materiale, mettersi un grembiule, laboratorio artistico, tavolozza dei colori, fare asciugare, stare nelle righe, tracciare una riga, usare la squadretta, matita con la punta sottile, spessa, carboncino, ceramica...

L' AULA DI EDUCAZIONE ARTISTICA

1. Rispondi alle seguenti domande (sono possibili più risposte)

- Guarda la piantina, dove si trova l'aula di educazione artistica?

- Davanti ai bagni
- Vicino alla palestra
- Vicino alla 1C

- Come viene indicata sulla cartina questa aula?

- Con un cerchio
- Con un quadrato
- Con un rombo
- Con un rettangolo

- Cos'è l'aula di educazione artistica?

- E' l'aula video
- E' un'aula speciale come quella di musica
- E' la biblioteca
- E' l'aula di informatica
- E' un servizio come la segreteria

- Cosa trovo nell'aula di educazione artistica?

- Computer
- Pennelli
- Dizionari di spagnolo
- Stampanti
- Mouse
- Colori

- Quante aule di educazione artistica ci sono nella piantina?

- Una
- Due
- Tre

- Perché vado nell'aula di educazione artistica?

- Per cercare informazioni su Internet
- Per studiare geografia
- Per dipingere
- Per suonare il pianoforte
- Per fare di disegni
- Per salvare documenti sul desktop

-Con quale insegnante vado nell'aula di informatica?

- Con il Professor Martelli
- Con la Professoressa Vitali
- Con il Professor
- Con la Professoressa...

2. Indica quali frasi puoi sentire quando sei in questa aula

- Mettete via la calcolatrice
- Andate a prendere l'acqua per i pennelli
- Cambiatevi le scarpe
- Incollate le immagini sul foglio
- Mettetevi i pantaloncini
- Diluite il rosso con il bianco
- Ripassate con il pennarello i bordi del disegno
- Usate le tempere
- Squadrate il foglio
- Prendete il foglio e iniziate a usare il carboncino
- Ripassate la lezione di storia
- Ricalcate l'immagine sulla carta trasparente
- Fate asciugare il foglio
- Usate l'atlante
- Saltate e correte
- Andate a lavarvi le mani
- Usate il pennarello con la punta fine
- Mescolate bene
- Fate un giro del campo
- Prendete la matita con la punta sottile
- Cominciate ad andare negli spogliatoi

L'AULA DI INFORMATICA



Esempio di una possibile conversazione con “l’immagine dell’aula di informatica”

Quando uso questa aula? Durante l’ora di informatica

Con quale insegnante? Con la professoressa....

Dove si trova l’aula? Nel piano inferiore, (-1), di fronte all’ascensore

In che giorno della settimana? Il lunedì

A che ora? Dalle 11.40 alle 13.20

Che cosa faccio nell’ora di informatica? Uso il computer, faccio delle ricerche su internet, cerco delle informazioni o delle immagini, uso il mouse, la stampante

Parole che si riferiscono a questa attività: accendere il computer, il pc, il modem, mettere la password, collegarsi a internet, scaricare dei documenti, salvare il file o l’immagine nella cartella.. o sul desktop, stampare un documento, controllare che ci sia carta nella stampante altrimenti aggiungerne, stampa in bianco e nero, stampa a colori, plastificare, rilegare, dossier, aprire word, fare una tabella in excel, salvare sulla chiavetta, scollegare internet, connettersi con una propria password...

L' AULA DI INFORMATICA

1. Rispondi alle seguenti domande (sono possibili più risposte)

- Guarda la piantina, dove si trova l'aula di informatica?

- Tra la presidenza e l'entrata
- Tra la 3A e la 2C
- Di fronte alla biblioteca

- Come viene indicata sulla cartina questa aula?

- Con un cerchio
- Con un quadrato
- Con un rombo
- Con un rettangolo

- Cos'è l'aula di informatica?

- E' l'aula del computer
- E' l'aula di musica
- E' l'aula di educazione artistica
- E' un servizio come la biblioteca
- E' un'aula speciale come quella di musica

- Cosa trovo nell'aula di informatica?

- Libri
- Dizionari di francese
- Stampanti
- Mouse
- Pennelli

- Quante aule di informatica ci sono nella piantina?

- Dieci
- Una
- Tre

- Perché vado nell'aula di informatica?

- Per usare il tamburo
- Per cercare informazioni su Internet
- Per studiare matematica
- Per usare la stampante
- Per salvare dei documenti

- Con quale insegnante vado nell'aula di informatica?

- Con il Professor Martelli
- Con la Professoressa Vitali
- Con il Professor
- Con la Professoressa...

2. Scegli il verbo adatto per completare le frasi

accendere, mettere, stampare, andare, salvare

- 1) Per prima cosa, dovete _____ il computer.
- 2) Prima di spegnere il computer, dovete _____ il file sul desktop.
- 3) Vi dovete collegare a Internet, e _____ sul sito www.....
- 4) Per aprire i programmi dovete _____ la password.
- 5) Dovete _____ il documento a colori.

Lo stesso esercizio può essere fatto con i verbi all'imperativo (per esempio alla 2^a persona singolare o plurale, oppure alla 2^a plurale e poi trasformati dall'allievo alla 2^a singolare).

3. Indica se le seguenti affermazioni sono vere o false

Per stampare un documento si usa la stampante.	V	/	F
Non si può salvare un file su una chiavetta.	V	/	F
Si può rilegare un a dispensa.	V	/	F
Il modem serve per collegarsi a Internet.	V	/	F
Si può stampare solo a colori.	V	/	F
Non si fanno tabelle su excel.	V	/	F
Non si può plastificare un libro	V	/	F

UTILIZZARE I SERVIZI E GLI STRUMENTI DELLA SCUOLA

- **la bidelleria**
- **la mensa**
- **la segreteria**
- **l'ufficio del dirigente scolastico**
- **l'ascensore**
- **la fotocopiatrice**
- **i distributori di merendine**
- **l'intervallo**
- **il corridoio**
- **il cortile**
- **i bagni**
- **i cartelli: pavimento bagnato, vietato fumare**

LA BIDELLERIA E I BIDELLI



POSSIBILE CONVERSAZIONE CON L'IMMAGINE DELLA BIDELLERIA E DEI BIDELLI

Cosa vedo in questa foto? In quella in alto a sinistra vedo una piccola aula (se vogliamo dire così), o un luogo, un posto, uno spazio dove stanno i bidelli

Chi sono i bidelli? Sono quelli delle altre due foto (quelli raffigurati nelle altre due foto)

Dove si trova la bidelleria? Cioè il posto dove stanno i bidelli? Si trova a pian terreno (al piano terra) vicino all'entrata

Cosa fanno i bidelli? Controllano chi entra e chi esce, passano nelle classi per fare firmare le circolari o dare delle comunicazioni, vengono a chiamare gli alunni che devono uscire con i genitori prima del tempo, fanno le fotocopie, fanno le pulizie, hanno le chiavi delle "aule speciali" (aula video, computer, scienze, palestra...), al mattino raccolgono i libretti delle assenze e poi li restituiscono agli alunni in classe, hanno le chiavi dell'armadio per i registratori per i cd e i dizionari (nel caso siano chiusi a chiave), hanno il materiale che serve nelle aule (gessi, cancellino..)

Cosa indossano i bidelli? Normalmente hanno un camice (come l'inserviente in mensa) o un vestito (una blusa) di un altro colore così si possono riconoscere, fanno una tisana o preparano qualcosa di caldo per chi sta male, accompagnano il ragazzo a telefonare ai genitori in segreteria in caso non si senta bene e voglia andare a casa, ti danno i cerotti nel caso tu ti sia spellato/sbucciato/ferito o la carta igienica se in bagno è finita

Parole o espressioni che si riferiscono a queste immagini:

-vai dal bidello a chiedere un gesso, un dizionario, un registratore

-vai dai bidelli e fatti dare

-vai a chiamare un bidello

-vai a chiedere una fotocopia al bidello /alla bidella

-chiedi al bidello la scopa e la paletta per raccogliere i pezzetti di carta per terra

-devi chiedere al bidello la chiave dei bagni perché il bagno è ancora chiuso a chiave



Livello A2

- **Che cosa posso chiedere ai bidelli?**

- Di farmi delle fotocopie V F
- Di prepararmi la merenda V F
- Di darmi del gesso V F
- Di raccogliere la carta che ho buttato per terra V F
- Di farmi rileggere una circolare V F
- Di darmi uno straccio per pulire dove ho sporcato V F
- Di firmare la mia giustificazione V F
- Di farmi avere un dizionario per il compito in classe V F



Livello A2

Completa con il passato prossimo e con il futuro.

- Leggo la nuova circolare in bidelleria.

Ieri, _____ la nuova circolare in bidelleria.

Domani, _____ la nuova circolare in bidelleria.

- Vado dalla bidella a chiedere del gesso.

Due giorni fa, _____ dalla bidella a chiedere del gesso.

Nel pomeriggio, _____ dalla bidella a chiedere del gesso.

- Oggi le bidelle lavano i vetri delle aule.

Durante le vacanze di Natale, le bidelle _____ i vetri delle aule.

La prossima estate, le bidelle _____ i vetri delle aule.

- Oggi, le bidelle sistemano i banchi per il colloquio degli insegnanti con i genitori.

Tre giorni fa, le bidelle _____ i banchi per il colloquio degli insegnanti con i genitori.

Fra tre giorni, le bidelle _____ banchi per il colloquio degli insegnanti con i genitori.

LA MENSA



Esempio di una possibile conversazione con “l’immagine della mensa”

Quando uso questa aula? Durante l’ora del pranzo

Con quale insegnante (adulto)? Con la signora... con l’educatrice...con l’assistente....

Dove si trova l’aula? Nel seminterrato...

In che giorno della settimana? Il martedì e il giovedì

A che ora? Dallealle

Che cosa faccio in mensa (spiegare che non si dice nella mensa)? Faccio (il) pranzo, mangio con i miei compagni, bevo, parlo, chiacchiero con gli altri.

Parole che si riferiscono a questa attività: l’inserviante, la cuoca, grembiule, cuffia, il vassoio, il piatto, prendere il primo, il secondo (piatto), finire, avanzare, fare su con il pane, fare la scarpetta, fare il bis, fare a metà con qualcuno, usare le posate, fare cadere le posate, cambiare la forchetta perché è sporca, chiedere del pane, del parmigiano, apparecchiare, sparecchiare, mettere in ordine, lavare, asciugare. Espressioni tipo: basta, non ne ho più voglia, non ce la faccio più, sì, me ne dia ancora un po’.. , aspettare il proprio turno, aspettare di essere serviti, non alzarsi da tavola prima di..., stare seduti, abbassare la voce, non urlare (vale anche per le altre situazioni in realtà...), non fare pasticci con l’acqua, non rovesciare il bicchiere, non mettere il pane del bicchiere del compagno, la minestra è calda, è fredda, brucia, mi piace, non mi piace, manca il sale, è troppo salato/a, è insipidita/o, è bruciato, c’è odore di bruciato, c’è odore di gas.

Lavorare/ripassare i tipi di cibo, di bevande...e gli arnesi da cucina (pentole, tegami, mestolo, frullatore..)

LA MENSA

1 – Rispondi alle seguenti domande (sono possibili più risposte)

- Dov'è la mensa, nella piantina?

- Sotto l'aula biblioteca
- Di fronte alla palestra
- Al piano di sopra
- Dietro l'aula 1A
- Al piano di sotto

- Cosa trovo in mensa?

- Le gomme
- Le penne
- Le forchette
- I pastelli
- I bicchieri
- I tovaglioli
- La lavagna

- Con chi vado in mensa?

- Con i miei compagni di classe
- Da solo
- Con i bidelli
- Con tutti i professori
- Con il professore...

-Perché vado in mensa?

- Perché è l'ora del pranzo
- Perché devo usare il computer
- Perché mi piace cantare
- Perché mi serve un quaderno
- Perché vorrei mangiare
- Perché mi serve una calcolatrice
- Perché mi serve un libro

-Chi trovo in mensa?

- Il bidello
- La signora Anna, l'inserviente
- La preside
- La professoressa.....

- Quanto tempo rimango in mensa?

- Tutto il pomeriggio
- Circa un'ora
- Quasi due ore
- Una mezz'oretta
- Tutta la giornata

- A che ora vado in mensa?

- Alle 09.30
- Alle 17.15
- Alle 12.30
- Alle 10.30
- Alle 21.00

- Cosa mangio in mensa?

- Il pane
- La mela
- La carne
- Il dessert
- La verdura
- La pasta al pomodoro
- Le carote e i piselli
- La minestra
- La torta o il gelato
- La bistecca impanata
- Le lasagne
- Il dolce

- Cosa bevo in mensa?

- L'acqua naturale
- La coca cola
- I biscotti
- Il caffèlatte
- L'acqua frizzante
- Il burro
- L'aranciata
- La maionese

- Che giorno vado in mensa?

- Il giovedì
- La domenica
- Il sabato
- Il

2. Trova in ogni sequenza l'intruso e sottolinealo

- | | | | | |
|--------------|-----------------|-----------|------------|-----------|
| 1. forchetta | bicchiere | coltello | cucchiaio | posate |
| 2. carote | patatine fritte | melanzane | albicocca | fagiolini |
| 3. pane | grissini | biscotti | cracker | pagnotta |
| 4. piatto | vassoio | scodella | zuppiera | coperchio |
| 5. yogurt | budino | gelato | pomodoro | torta |
| 6. burro | olio | miele | limone | margarina |
| 7. uova | pesce | formaggio | cioccolato | carne |

3 . Scegli l'espressione corrispondente

Il cibo è insipido	è salato - è poco salato - è troppo dolce - è poco dolce
Ho fame	vado a dormire - ho bisogno di mangiare - bevo acqua
Vorrei il bis	ho ancora voglia di mangiare - ho mangiato troppo - è dolce
Non ne voglio più	ho ancora fame - non ho più fame - sto male
Facciamo a metà	per me è troppo - dividiamo - ho molta fame - ho molta sete
Avanzare la minestra	non ce la faccio più a mangiare - ne voglio ancora - c'è poco sale
Apparecchiare	condire l'insalata - preparare la tavola - accendere la tv
Basta	ne voglio ancora - è dolce - non ce la faccio più
Sparecchiare	togliere i piatti - mettere lo zucchero - andare via
Rovesciare il bicchiere	fare cadere la forchetta - fare cadere l'acqua sul tavolo - bere

4. Indica cosa può essere caldo o freddo , salato o dolce

Il miele
La zuppa di verdure
La marmellata
La tisana
Il budino
La focaccia
Il cappuccino
Gli spaghetti al sugo
Il croissant
Il gelato al limone
Le patate al forno
Una tazza di cioccolata
Una spremuta di arancia

LA SEGRETERIA



Possibile conversazione con l'immagine della segreteria

Dove si trova? Dopo l'entrata sulla destra a metà corridoio

Chi c'è in quest'aula? Ci sono le segretarie/i segretari

Che cosa fanno? Tengono la documentazione di tutti gli alunni e di tutti i professori (dati anagrafici, studi, situazione di famiglia), si occupano delle iscrizioni, delle pagelle, delle circolari, ordinano i libri per l'anno nuovo, controllano che tutti gli studenti abbiano ricevuto i libri ad inizio anno, raccolgono i soldi delle gite, controllano anche i soldi per la mensa, mettono in ordine i compiti in classe, fanno (preparano) l'orario provvisorio e definitivo, controllano che tutti i professori siano in classe, cercano dei supplenti se gli insegnanti sono malati o devono entrare/uscire prima o dopo il loro orario, parlano con la dirigente se ci sono delle questioni da risolvere..., danno informazioni ai genitori sull'organizzazione della scuola

Perché vado in segreteria?

- ad esempio ci puoi andare se devi telefonare a casa perché non ti senti bene e chiedi ad un tuo familiare di venirti a prendere
- per chiamare casa perché ti sei dimenticato le scarpe da ginnastica e vorresti che qualcuno te le portasse
- oppure perché sei in ritardo e devi portare i soldi della gita o il tagliandino direttamente in segreteria
- per fare delle fotocopie insieme ai bidelli

Perché la mamma /il papà vanno in segreteria?

- per iscrivere il mio fratellino alla prima media
- perché deve prendere la pagella (se non è andato ai colloqui genitori nella data prestabilita) o restituirla firmata
- per consegnare i miei documenti della scuola frequentata nel mio paese d'origine
- per consegnare i documenti della mia famiglia con il permesso di soggiorno

LA SEGRETERIA

1. Rispondi alle seguenti domande (sono possibili più risposte)

- Dov'è la segreteria, nella piantina?

- Dietro la mensa
- Di fronte all'aula video
- A destra dell'ingresso
- Dietro l'aula 1C

- Chi sono le persone che lavorano in segreteria ?

- La signora Antonio
- La signor Elena
- Il professor.....
- Le segretarie
- La professoressa.....
- I bidelli

- Cosa fanno le persone che ci lavorano?

- Fanno le fotocopie per gli insegnanti
- Organizzano le gite
- Puliscono i bagni
- Fanno le fotocopie delle circolari
- Puliscono le aule
- Preparano il pranzo
- Preparano i documenti che la preside dovrà firmare
- Chiamano i genitori se necessario
- Preparano l'orario delle classi
- Scrivono le circolari al computer
- Aprono e chiudono la scuola al mattino e alla sera

2. Rispondi Vero / Falso alle seguenti affermazioni

La mamma va in segreteria per ordinare un libro	V	F
Io vado in segreteria per chiamare casa	V	F
Io vado in segreteria per bere una coca cola	V	F
La mamma va in segreteria per iscrivere mio fratello	V	F
La mamma va in segreteria per ritirare la mia pagella	V	F
Io vado in segreteria per telefonare a casa perché ho dimenticato le scarpe da ginnastica e non posso fare ginnastica	V	F
Io vado in segreteria per prendere una merendina	V	F
La mamma va in segreteria durante l'orario di apertura	V	F
Io vado in segreteria per pagare i libri che ho perso o rovinato	V	F
Io vado in segreteria per fare delle fotocopie insieme al bidello	V	F
La mamma va in segreteria per portare dei documenti importanti	V	F
Io vado in segreteria per giocare con un mio compagno	V	F
La mamma va in segreteria per consegnare il permesso di soggiorno suo e di papà	V	F
Io vado in segreteria per portare i soldi della gita	V	F
Io vado in segreteria per pagare i libri ordinati	V	F
Io vado in segreteria per portare il tagliandino della gita che avevo dimenticato a casa	V	F
La mamma va in segreteria per portare dei documenti della mia scuola in Marocco	V	F
La mamma va in segreteria anche di domenica	V	F

L'UFFICIO DELLA DIRIGENTE SCOLASTICA (LA PRESIDE)



Possibili attività con questa immagine:

Definizione: la dirigente / il dirigente è il capo, il responsabile della scuola media o superiore (dell'istituzione scolastica di primo o di secondo grado)

Se devi parlare con questa persona dovrai andare nel suo ufficio cioè in un'aula dove c'è solo lei/lui

Si dice "andare dalla /dal preside"

Perché dovrei andare nel suo ufficio (andarci)? Perché devo parlare di una questione, di un problema molto importante o molto grave o perché i genitori di un alunno sono stati chiamati (convocati) da lei/ da lui perché è successa una certa cosa, un certa situazione...
Ad esempio: se due alunni si picchiano..

Dove si trova l'ufficio del dirigente/della dirigente?

Vicino alla segreteria / tra la segreteria e l'aula insegnanti....

Per parlare con lui/lei, cioè per un colloquio normalmente è necessario un appuntamento.
Il genitore che vuole prendere un appuntamento telefona alla segreteria della scuola.
(contatta la segreteria)

Indicazioni per arrivare nel suo ufficio: percorri il corridoio, superi la segreteria, lo trovi sulla destra. Sicuramente troverai la porta chiusa: quindi prima di entrare devi bussare



1. Vero/Falso

1. Chi è la Dirigente scolastica?

- | | | |
|------------------------------|---|---|
| ▪ Il capo di una scuola | V | F |
| ▪ Il capo di tutte le scuole | V | F |
| ▪ Il capo della segreteria | V | F |

2. Che cosa fa la Dirigente?

- | | | |
|--|---|---|
| ▪ Consegna le pagelle | V | F |
| ▪ Mette i voti | V | F |
| ▪ Organizza le gite | V | F |
| ▪ Fa le fotocopie per gli alunni | V | F |
| ▪ Firma le giustificazioni | V | F |
| ▪ Interroga | V | F |
| ▪ Dirige il coro della scuola | V | F |
| ▪ Dirige i lavori del Collegio docenti | V | F |
| ▪ Decide il cambiamento dei libri | V | F |
| ▪ Accompagna gli alunni in gita | V | F |
| ▪ Presiede i consigli di classe | V | F |
| ▪ Assume i supplenti | V | F |
| ▪ Aiuta a pulire le aule | V | F |
| ▪ Convoca i genitori | V | F |
| ▪ Ogni giorno apre e chiude la scuola | V | F |

L'ASCENSORE



Esempio di una possibile conversazione con “l’immagine dell’ascensore”

Dove si trova l’ascensore? Sul mio piano dov’è? Di fronte alla classe 2B
Quando lo uso e perchè? Quando devo andare da un piano all’altro
Con chi lo uso? Mai da solo...sempre con un adulto...

Parole o espressioni che si riferiscono a questa immagine: chiamare l’ascensore, salire/scendere di un piano o più piani, schiacciare il pulsante, è occupato, si è bloccato, le porte non si chiudono bene, rimanere chiuso dentro, suonare la campanella/l’allarme (vedi scheda la campanella), è fuori servizio (è rotto, non funziona), chiamare l’assistenza, sbloccare le porte.

Possibile cartello che può essere appeso sulla porta dell’ascensore: ascensore fuori servizio, ci scusiamo per il disagio .



**IN CASO DI INCENDIO
NON USARE L'ASCENSORE/ USARE LE SCALE**

L'ascensore: articolo l' (perché c'è la vocale)-non posso usare lo nemmeno il

Sostantivo singolare maschile: ascensore

Le frecce: articolo plurale femminile (le). Frecce: sostantivo femminile plurale

Freccia: sostantivo femminile singolare

Le frecce sono delle linee che indicano una direzione. Nel caso dell'ascensore frecce su e giù significano che l'ascensore trasporta le persone sia al piano di sopra che di sotto

Verbo al presente: rompere (rotto participio passato)

L'ascensore è rotto / Il televisore è rotto

Domanda: chi è rotto? L'ascensore

Domanda: cosa vuol dire che un oggetto è rotto? Che una certa cosa è rotta?

Domanda ulteriore: che lo posso usare o che non lo posso usare?

Fuori servizio: espressione che significa che quella certa cosa (oggetto) non funziona, perchè è rotto

(Es. il distributore delle merendine è fuori servizio. → Ma non potrò dire "il mio orologio è fuori servizio...")

Il fatto che sia fuori servizio significa che non può fornire un certo servizio alle persone

(Es. il distributore della benzina è fuori servizio)

Verbo all'infinito: usare

Negazione: non usare

In caso di...: espressione che si usa per indicare "quando succede una certa cosa"

Incendio: sostantivo maschile che indica presenza di fuoco e fiamme

Avviso: eventualmente specificare che nell'ascensore si può trovare un tipo di campanella e che devo premere il pulsante (schacciare la campanella..) se rimango chiuso dentro o ho bisogno d'aiuto.

-Per il livello superiore (A2, B1..):

-Le frecce su e giù significano che l'ascensore trasporta le persone sia al piano superiore che inferiore.

Il sostantivo "freccia" al plurale diventa frecce (come roccia –rocce, goccia – gocce)

-Spiegazione del fuori servizio e del guasto: spesso le cose che sono fuori servizio sono anche guaste, cioè non funzionano però non si possono usare questi due termini come si vuole. Esempio

La toilette dell'aeroporto è fuori servizio perché c'è una perdita d'acqua

Il televisore è rotto, quindi è sicuramente guasto (si dice anche che ha un guasto)

Il telefonino è caduto, non funziona, quindi è guasto

Il pullman che alla sera rientra in deposito perché ha finito le sue corse è fuori servizio ma non è guasto

La sveglia pur avendo le pile cariche e ben inserite, si è fermata quindi è sicuramente guasta

-Incendio: spesso è accidentale ed incontrollato, cioè questi due aggettivi indicano che l'incendio è iniziato in modo casuale, cioè senza motivo apparente e senza controllo. Se invece è stato provocato da qualcuno intenzionalmente si dice che l'incendio è doloso.

Verbi che vengono utilizzati con il sostantivo incendio:

verbo divampare: l'incendio è divampato in cucina

verbo propagare: l'incendio si è propagato in tutta la casa

Livello A2

CARTELLO ASCENSORE



1. Rispondi vero o falso alle seguenti affermazioni, poi correggi le frasi false

1. Uso l'ascensore quando devo spostarmi da un piano all'altro V F

2. Uso l'ascensore quando devo portare dei cartoni pesanti da un piano all'altro V F

3. Uso l'ascensore quando ho mal di denti V F

4. Uso l'ascensore quando devo ho male alla gamba e non posso fare le scale V F

5. I bambini possono usare l'ascensore anche da soli V F

6. Posso usare l'ascensore durante l'intervallo V F

7. Posso giocare nell'ascensore con i miei compagni V F

8 . Normalmente usano l'ascensore solo gli adulti (bidelli, professori, segretarie) V F

2 . Trova i contrari tra le parole nella lista

occupato / spento / scendere / libero / aperto / dentro / su / sbloccare / è rotto / fuori / acceso / giù / salire / bloccare / chiuso / funziona

LA FOTOCOPIATRICE



Possibile conversazione con l'immagine della fotocopiatrice

Cos'è e a cosa serve la fotocopiatrice? Serve a fare le fotocopie, a ingrandire un foglio, a rimpicciolirlo, a schiarirlo, a scurirlo

Dove si trova? In segreteria

Chi può fare le fotocopie? Il bidello (la segretaria, l'insegnante)

Se l'insegnante mi manda a fare la fotocopia da chi devo andare? Vai a chiamare un bidello e insieme andate a fare la fotocopia

Se il bidello non c'è posso fare da solo la fotocopia? No, assolutamente no, devi sempre chiedere al bidello

Ma se il bidello non c'è proprio? Allora prova a cercarlo in segreteria...prova a chiedere a qualcuno della segreteria...

Parole o espressioni tipiche di questa immagine: è finita la carta, la carta si è inceppata, la fotocopiatrice si è bloccata, è finito il toner, c'è un messaggio che dice di chiamare assistenza, ingrandire del 20%, ridurre, rimpicciolire del 35%, provare a schiarire/scurire la fotocopia, chiudere/abbassare il coperchio, quante copie vuoi? 20 copie fronte/retro, 1 copia su A3, 5 copia su A4 .

LA FOTOCOPIATRICE

1. Sottolinea il sinonimo adatto

Rimpicciolire il foglio	→	Farlo più piccolo	Farlo più grande
Fare una fotocopia	→	Fare una copia	Fare due copie
Schiarire il foglio	→	Farlo più scuro	Farlo più chiaro
Ingrandire il foglio	→	Farlo più grande	Farlo più piccolo
Una fotocopia A4	→	Foglio normale	Foglio molto grande
Una fotocopia A3	→	Foglio normale	Foglio molto grande
Fotocopia fronte retro	→	Foglio davanti e dietro	Foglio solo davanti
Carta inceppata	→	Si è bloccata	E' finita la carta

2. Trova l'intruso

Foglio	Copia	Astuccio
Rimpicciolire	Scrivere	Ingrandire
Schiarire	Eliminare	Scurire
Spegnere	Chiudere a chiave	Accendere
Carta igienica	Carta	Carta inceppata

3. Trova il contrario

davanti accendere retro chiaro chiuso piccolo ingrandire spento

Acceso
Aperto
Scuro
Grande
Dietro
Spegnere
Fronte
Ridurre

I DISTRIBUTORI DI MERENDINE O DI BEVANDE (LE MACCHINETTE)



Esempio di una possibile conversazione con “l’immagine delle macchinette”

Dove si trovano? (nel caso siano vicini, sennò l’attività diventa al singolare per ogni distributore dove si trova la macchinetta delle merendine...)

Al piano terra.... di fronte alla segreteria...

Quando li uso? All’intervallo normalmente

Perché? Perché ho fame, perché ho dimenticato la merendina a casa, perché non l’ho proprio preparata...

Con chi li uso? Da solo

Cosa mi serve per farli funzionare? Soldi (monete..)

Quanto costa?

E se ho un pezzo intero (banconota) dove posso cambiarlo?

Che differenza ci sono tra i due distributori?

-Spiegare anche gli altri significati della parola “distributore” e “macchinetta”

-Spiegare anche cos’è una merendina , in che situazione e con chi utilizzo questo sostantivo

Parole o espressioni che si riferiscono a queste immagini: la macchinetta mi ha rubato i soldi (si dice mi ha mangiato i soldi nel linguaggio comune...), le patatine non scendono...non mi prende la moneta da 20 centesimi..., hai da cambiare? non ho moneta, mi presti 30 centesimi/1 euro?... ho dimenticato il portafoglio a casa.. non dà il resto, dà il resto, sono finite le brioches al cioccolato, il distributore è fuori servizio (come l’ascensore...bisogna dirlo al bidello.. o chiamare l’assistenza..)

Acqua, aranciata, tè al limone, alla pesca, bibita fresca, bevanda calda, snack, patatine, succo di frutta....salato, dolce, caldo, freddo, gasato, naturale...

1. Abbina la domanda (1- 5) alla risposta (A-E)

- Quando posso usare le macchinette delle merendine?
- Quanto costa una bottiglietta di acqua?
- Dove si trova la macchinetta delle merendine?
- Se ho fame quale uso?
- Se ho sete quale uso?

1. Centesimi
2. Quella delle merendine
3. Al piano terra, vicino all'aula di educazione artistica
4. Quella delle bevande
5. Durante l'intervallo

2. Abbina il problema (1-10) alla soluzione (A-J)

- Ho dimenticato la merendina a casa.
- Non ho monete, dove posso cambiarle?
- La macchinetta mi ha mangiato i soldi!
- Sono finite le patatine.
- Il distributore è fuori servizio.
- La cioccolata è senza zucchero.
- I cracker non vengono giù.
- La macchinetta non prende le monete da 5 centesimi.
- Ho dimenticato il portafoglio a casa.
- C'è troppa coda davanti alla macchinetta.

- A. Ce n'è un'altra al piano di sopra.
- B. Vado dai bidelli a dirlo.
- C. Cerco di cambiarle con una moneta da 10 centesimi.
- D. Dico al bidello di chiamare l'assistenza.
- E. Vai a prenderne una alla macchinetta.
- F. Prendi qualcos'altro.
- G. I bidelli ne hanno un po'.
- H. Ti fai aiutare ad inclinare il distributore.
- I- C'è un cambiamonete vicino al distributore delle bevande.
- J- Mi faccio imprestare i soldi da un compagno

3. Completa le liste di cibi dolci o salati e di bevande fredde o calde. Usa le parole nel riquadro. Aiutati, eventualmente, con uno o più volantini.

focaccia acqua gasata tè alla pesca snack patatine succo di frutta crackers
 caffè zuccherato acqua naturale barretta di cioccolato yogurt moccaccino limonata
 cola caffè senza zucchero aranciata pizza cioccolata zuccherata merendina
 sandwich tè al limone panino

Cosa posso prendere alla macchinetta delle merendine?

SALATO	DOLCE
pizza	merendina
_____	_____
_____	_____
_____	_____
_____	_____
_____	_____
_____	_____
_____	_____
_____	_____
_____	_____

Cosa posso prendere al distributore di bevande?

FREDDO	CALDO
aranciata	tè
_____	_____
_____	_____
_____	_____
_____	_____
_____	_____
_____	_____

L'INTERVALLO



Esempio di una possibile conversazione con “l’immagine dell’intervallo”
(Da mostrare eventualmente insieme o dopo l’immagine dei distributori di bevande..)

Dove si fa l’intervallo? Nel corridoio vicino alla propria aula o comunque sul piano dove c’è la propria classe/aula, in cortile, all’aperto

Quando c’è l’intervallo? Quando suona la campanella, quando è finito il 2° modulo...alle h....

Perché faccio l’intervallo? Per fare una pausa, per mangiare qualcosa, per bere, per andare in bagno, per incontrare i compagni, per giocare, per ripassare per la verifica...

Parole o espressioni che si riferiscono a questa immagine: prendere una bibita, uno snack, una merendina alla macchinetta...

IL CORRIDOIO



Possibili attività con questa immagine:

Definizione: il corridoio è un passaggio lungo e stretto che mette in comunicazione tra loro le varie parti di un edificio ad esempio un palazzo o una scuola o le stanze di un appartamento (cioè di una casa)

Che cosa troviamo lungo il corridoio? Delle pareti cioè dei muri (c'è la parete di destra e quella di sinistra).

Cosa c'è a volte sul muro di un corridoio a scuola (come in questa immagine)? Ci sono appesi i cappotti degli studenti o delle maglie.

Quando vado nel corridoio? Quando devo andare a fare una fotocopia, devo chiamare il bidello o devo in bagno.

In quale momento della mattina o del pomeriggio a scuola con i mie compagni vado nel corridoio? Durante l'intervallo

CORTILE



Esempio di una possibile conversazione con “l’immagine del cortile”

Quando vado in cortile? Durante l’intervallo, quando si fanno delle attività all’aperto, dopo la mensa prima di rientrare in classe

A che ora? Dalle ...alle

Con quale insegnante (adulto)? Con il professor..., con la bidella, con l’assistente della mensa....

Dove si trova il cortile rispetto all’entrata della scuola? Di fronte, di lato...

Che cosa faccio in cortile? Prendo un po’ d’aria-prendere una boccata d’aria (spiegare queste espressioni..), gioco con i compagni, mi rilasso, mangio la merendina, chiacchiero

Espressioni che si riferiscono a questa attività:

usciamo in cortile (in giardino)

mettiamo la giacca che fa freddo

aspettate l’insegnante per scendere in cortile (per andare in cortile, per andare fuori)

si esce uno per volta..

si esce/si rientra quando suona la campanella

non correte, non spingetevi

LA CAMPANELLA



Esempio di una possibile conversazione con “l’immagine della campanella”

Cosa fa la campanella? Suona, fa rumore

Suona da sola? No qualcuno la deve suonare o impostare elettronicamente (..)

Chi la suona? La suona la bidella (diciamo inizialmente)

Quando suona? A che ora? Alle.../Alla fine del 2° mo dulo.....

Il suono della campanella a cosa lo associo? All’entrata/uscita della scuola, all’intervallo del mattino/del pomeriggio...(al segnale di allarme per ad esempio la prova di evacuazione...)

Espressioni che si riferiscono a questa attività:

aspettare che suoni la campanella, non ho sentito la campanella, è suonata? Non è ancora suonata? E’ già suonato l’intervallo? Quanto manca alla fine dell’ora? (e quindi alla campanella)

Avviso: eventualmente specificare che un altro tipo di campanella lo posso trovare nell’ascensore e che devo premere il pulsante (schacciare la campanella..) se rimango chiuso dentro o ho bisogno d’aiuto.

I BAGNI



Possibile conversazione sull'immagine dei bagni

Dove si trovano i bagni (Dov'è il bagno?) In fondo al corridoio, dopo la segreteria
Come sono fatti i bagni? Ci sono quelli per le femmine (donne) e quelli per i maschi (uomini) e tu Akim andrai nei bagni con la scritta Maschi, cioè quelli che si trovano a destra...(perché gli altri a sinistra sono quelli delle femmine)

Quando posso andare in bagno? Normalmente all'intervallo ma se l'insegnante ti dà il permesso (ti lascia andare) puoi andarci/andare anche quando ne hai bisogno

Abbiamo già visto che se sono chiusi a chiave, puoi chiedere la chiave al bidello e anche se la carta è finita puoi chiederla al bidello (si dice chiedere un rotolo di carta igienica)

Se sei in bagno e qualcuno bussa alla porta o tenta di entrare, allora devi dire: Occupato (contrario libero)

Se sei in classe e devi andare in bagno puoi chiedere all'insegnante alzando la mano:

-posso andare in bagno? posso andare al bagno? posso andare alla toilette? posso andare a bere?

Magari l'insegnante ti chiede "E' proprio urgente?" nel senso che devi proprio andare alla toilette (l'espressione che si usa tra amici, non con l'insegnante è "mi scappa"), allora dirai "si è urgente!", oppure "no, non è urgente, posso aspettare ancora un po'".

Può capitare che i bagni siano momentaneamente chiusi per pulizia (e questo lo puoi trovare anche ad esempio in un bar) allora in quel caso devi aspettare che gli inservienti finiscano le pulizie. Il cartello che potresti trovare sulla porta potrebbe essere:

- "Momentaneamente fuori servizio"
- "Pavimento bagnato"

Può anche essere che il lavandino sia otturato, che lo scarico non funzioni o sia intasato, che l'acqua non scorra regolarmente...

I BAGNI

1. Rispondi alle seguenti domande (sono possibili più risposte)

- Quando vado in bagno?

- Ogni mese
- Lunedì
- Quando ne ho bisogno
- Di mattina
- Quando mi scappa
- Quando ho caldo o freddo
- Quando ho sete

- Con chi vado in bagno?

- Con un compagno di classe
- Da solo
- Con tutta la classe

- Dove si trovano i bagni?

- Vicino alla presidenza
- Dentro il cortile
- Di fronte all'entrata
- Tra la 2A e la 2B
- Di fronte alla palestra

- Quanti sono i bagni nella mia scuola?

- Dieci
- Due
- Tre

2. Abbina il problema alla soluzione

Istruzioni per l'insegnante: fare notare che le soluzioni non sono tutte abbinate ai problemi, l'elenco delle soluzioni è sovrabbondante

Problemi:

- 1) Trovo il cartello "momentaneamente fuori servizio"
- 2) Durante la lezione devo andare in bagno cosa chiederò all'insegnante?
- 3) Trovo il cartello "pavimento bagnato" perché?
- 4) Trovo il lavandino otturato e c'è molta acqua per terra come devo comportarmi?
- 5) Mi chiamo Akim e devo andare in bagno, entro dove c'è scritto
- 6) Mentre sono in bagno e qualcuno bussa alla porta cosa dico?
- 7) E' finita la carta
- 8) Mi chiamo Inas e devo andare in bagno, entrerò dove c'è scritto
- 9) Se dico "mi scappa" cosa vuol dire?
10) Un altro nome per dire bagni è...

Soluzioni:

- A) Maschi
- B) Devo andare dal bidello o dalla bidella
- C) Mi scusi dovrei andare in bagno
- D) Devo andare in segreteria
- E) Devo andare in cortile
- F) Devo dire "libero"
- G) Toner
- H) Le bidelle stanno facendo le pulizie
- I) Femmine
- J) Devo andare al gabinetto
- K) Devo andare in aula informatica
- L) Devo dire "occupato"
- M) La fotocopiatrice è guasta
- N) Senti professoressa devo andare in bagno
- O) Devo chiamare il professore di educazione fisica
- P) Devo andare dal bidello o dalla bidella
- Q) Toilette
- R) Perché non funzionano, c'è probabilmente un guasto

3. Collega ogni aggettivo al suo contrario

aperto funzionante acceso pulito asciutto guasto libero
sporco occupato chiuso spento bagnato

CARTELLI “PAVIMENTO BAGNATO”



Puoi incontrare questo cartello di solito nei seguenti casi:
 -quando stai per entrare in bagno
 -quando sei nel corridoio e devi entrare in un'aula

La frase “pavimento bagnato” significa che il pavimento è bagnato cioè che qualcuno, normalmente il bidello, sta pulendo per terra (e usa il secchio, l'acqua, il detersivo, lo straccio, lo spazzolone) quindi è bene non passare dove trovo quel cartello perché potrei scivolare, potrei cioè cadere e farmi del male.

1. Rispondi alle seguenti domande scegliendo la soluzione corretta (più soluzioni sono possibili)

- 1) Come devo comportarmi quando incontro questo cartello?
 - a) non ci faccio caso perché è un cartello che non si rivolge agli alunni
 - b) devo fare attenzione a non passare vicino a quel cartello perché posso farmi del male
 - c) posso passare vicino perché non è pericoloso
 - d) devo fare attenzione a non passare vicino a quel cartello perché posso scivolare per terra e cadere

- 2) Dove trovo normalmente questo cartello?
 - a) nell'aula di musica
 - b) nel corridoio
 - c) nel cortile
 - d) nell'ascensore

- 3) Cosa vuole dire l'immagine del triangolo (▲) con il punto esclamativo (!) che si vede nella foto?
 - a) Vuol dire che devo fare attenzione
 - b) Vuol dire che non devo preoccuparmi
 - c) Vuol dire che sta per suonare la campanella
 - d) Vuol dire che sta finendo l'intervallo

- 4) Chi può aver messo questo cartello?
 - a) La preside (dirigente scolastica)
 - b) Il professore di matematica
 - c) La bidella

CARTELLO "VIETATO FUMARE"



Questo cartello lo trovo normalmente in tutte le scuole e in tutte le aule. Lo posso trovare anche nei musei, nei bar, nei ristoranti, negli ospedali, negli uffici, cioè in questi luoghi (posti) dove ci sono le persone. Questo cartello mi dice che le non si possono (appunto che è vietato) accendere e fumare le sigarette.

Per livello superiore: E chi invece dovesse accendere la sigaretta verrà multato cioè dovrà pagare una multa, cioè una sanzione,

cioè dovrà pagare dei soldi per aver violato questa legge, per non aver seguito questo divieto, questa regola. (I trasgressori saranno puniti...)

1. Rispondi alle domande che seguono (più soluzioni sono possibili):

1) Cosa indica questo cartello?

a) Che non si possono fumare le sigarette

b) Che si può fumare la pipa

c) Che non si può fumare né sigarette né pipe



2) Dove posso trovare questo cartello? (più soluzioni sono possibili)

a) In mensa

b) In cortile

c) In ascensore

d) Sulle strisce pedonali

e) Nelle aule

3) Questo cartello vuol dire che (più soluzioni sono possibili)

a) Non posso fumare

b) Posso fumare ma è meglio di no

c) Non posso fumare e se lo faccio e qualcuno mi vede dovrò pagare una multa

d) Non posso fumare a scuola

2. Rispondi alle seguenti domande scegliendo la soluzione corretta (più soluzioni sono possibili)

1) Cosa indica questo cartello?

- a) Che non si possono fumare le sigarette
- b) Che si può fumare la pipa
- c) Che si può essere un incendio
- d) Che non si può fumare né sigarette né pipe

2) Dove posso trovare questo cartello?

- a) In mensa
- b) In cortile
- c) In ascensore
- d) Sulle strisce pedonali
- e) Nelle aule

2) Questo cartello vuol dire che....

- a) Non posso fumare
- b) Posso fumare ma è meglio non farlo
- c) Non posso fumare e se lo faccio e qualcuno mi vede dovrò pagare una multa
- d) Non posso fumare a scuola
- e) Se fumo vado in prigione

PERCORSO VERSO LA MIA AULA

A) L'insegnante invita l'alunno/a a descrivere il percorso (in modo semplice per il momento) a partire da una domanda - tipo", ad es. "Che strada devi fare per arrivare alla tua aula?"

L'alunno/a sarà spronato ad utilizzare alcune delle espressioni seguenti:

Devo camminare, attraverso la strada, entro nel cortile (devo attraversare il cortile), entro nell'edificio, salgo le scale (oppure vado dritto nel corridoio, oppure salgo al primo piano) e arrivo alla mia aula.

B) L'insegnante si sofferma sui verbi e li coniuga (singolare - plurale all'indicativo presente).

Mentre illustra il verbo "camminare", l'insegnante mostra questa immagine (su cui lavorerà successivamente – "l'immagine di camminare" 1 e 2).

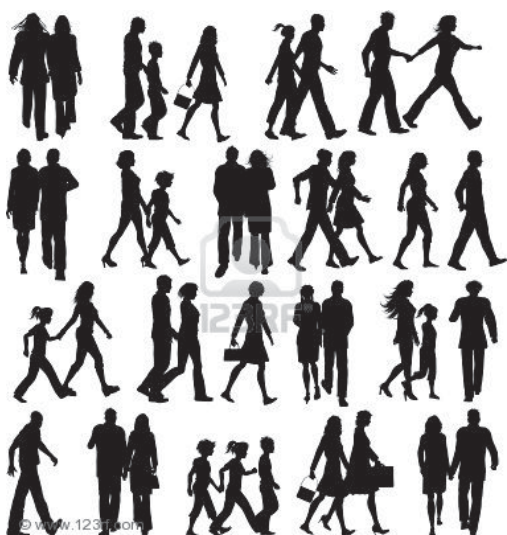

Mentre illustra il verbo "attraversare la strada", l'insegnante mostra questa immagine (su cui lavorerà successivamente – "l'immagine di attraversare la strada").



Mentre illustra il verbo “entrare nel cortile”, l’insegnante mostra questa immagine (su cui lavorerà successivamente – “l’immagine di entrare nel cortile”)



“CAMMINARE” 1

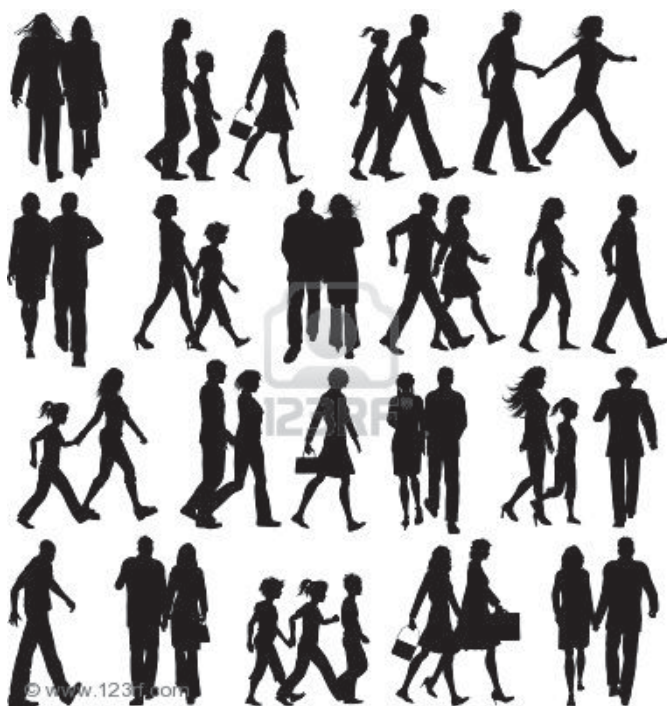

Osservando questa immagine , l'insegnante può utilizzare dei vocaboli per individuare:

- le persone (uomo, donna, bambino, bambina, ragazzo, ragazza al plurale e al singolare)
- alcune caratteristiche immediate (persone alte, basse –sia plurale che singolare, femminile che maschile)
- alcune parti del corpo (mani, braccia, piedi, testa, gambe, collo, capelli, mano destra, piede sinistro...)
- alcuni capi di abbigliamento (pantalone, gonna, scarpe, giacca) , abiti eleganti, sportivi
- alcune espressioni tipo prendersi per mano, camminare vicini, camminare in fila indiana, camminare a fianco..

E' inoltre possibile coniugare i verbi al presente e fare delle domande tipo:
Cosa fanno i tre ragazzi? Camminano
Cosa fa la signora da sola? Cammina
E io cosa faccio? Cammino

Si possono anche formulare delle domande:
e. dove stanno andando queste persone? (al mercato, a scuola, a casa, al cinema)
f. come si chiamano queste persone (nomi propri maschili e femminili)
g. quanti anni hanno?
h. dove abitano?
i. che mestiere fanno?

Eventualmente è possibile anche lavorare sui numeri:

- a) Si individuano le figure nr. 1, nr. 2....nr. 5 e sotto ogni immagine si scrive il numero corrispondente
- b) Si individuano quante persone ci sono all'interno di ogni figura
- c) Si può contare quante mani ci sono nelle prime due figure..
- d) Si può anche contare quanti piedi ci sono nelle figure nr. 4, nr 7 e nr 10

“CAMMINARE” 2



Questa volta si può ipotizzare un lavoro di osservazione tra le due immagini del camminare.

In questa seconda immagine si può lavorare sul camminare nel senso di camminare in fila, in fila indiana, camminare a fianco di un compagno, camminare dandosi la mano o tenendosi per

mano (quindi chi cammina in questo modo? adulti? bambini?), camminare lungo una strada (soffermandosi sulla differenza tra camminare e attraversare), camminare sul marciapiede, camminare con lo zaino in spalla, camminare con un palloncino colorato (ecco di nuovo che si consolida e amplia il lessico legato ai colori). Si amplia il lessico sull'abbigliamento. L'osservazione può coinvolgere sommariamente anche i palazzi che si incontrano, il tipo di abitazione, i materiali, i tipi di finestre.

Si possono riprendere gli articoli determinativi, indeterminativi, singolare, plurale. Si possono rivedere alcune parti del corpo.

E' inoltre possibile introdurre il concetto della classe che va verso una certa cosa (si va / va / vanno a uno spettacolo di scuola, in gita, a visitare qualcosa, ad incontrare qualcuno, verso il pullman...).

L'immagine permette di introdurre il concetto della classe non solo come aula (siamo in classe, la mia classe è al secondo piano..) ma anche come insieme di alunni (gita di classe, la nostra classe si è recata..).

“ATTRAVERSARE LA STRADA”

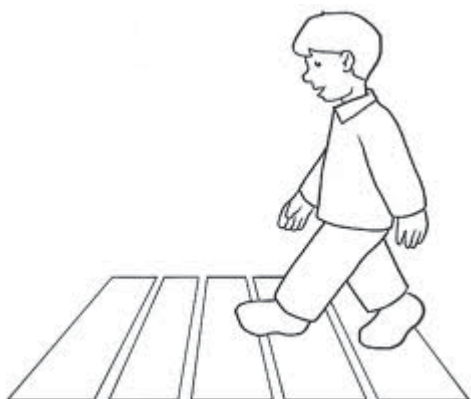

Domande possibili:

Chi è la persona che attraversa la strada?

Cosa indossa? Quanti anni ha? Dove va?

Si possono ipotizzare delle domande, ad esempio: "Chi incontri sulla mia strada quando attraversi? (altre persone, macchine, autobus, camion..) – e si cercheranno altre immagini in questo senso.

Si può decidere di colorare questa immagine e allora si inizierà a familiarizzare o si riprenderanno i colori tipo blu, rosso, nero, giallo, verde.....

Inoltre si può chiedere a cosa servono le strisce pedonali. Quindi, in un secondo tempo, si può affrontare il concetto della sicurezza stradale, del rispetto dei semafori, dei pericoli legati all'attraversamento delle strisce pedonali specialmente in città...

“ENTRARE NEL CORTILE E ATTRAVERSARE IL CORTILE”



Con questa immagine l'insegnante può lavorare nuovamente sui colori e sulle caratteristiche osservabili dall'esterno dell'edificio della scuola (finestre, tapparelle, panchine, alberi, lampioni...)

E' possibile lavorare sui sinonimi di edificio e sulle differenze, ad esempio tra abitazione e palazzo (qui si utilizzerà eventualmente la scheda “sulla casa”).

Si può lavorare sulla somiglianza tra attraversare le strisce e attraversare il cortile; sulle dimensioni dell'edificio: alto, basso, lungo, largo; sui materiali da costruzione: cemento, vetro...

Si può lavorare sull'idea del “verde” che è possibile ampliare con altre immagini.

Si può inoltre lavorare sul contrario (entrare, uscire).

FUORI DALLA SCUOLA

Gli spazi del vivere sociale:

- **La città: i negozi**
- **Gli acquisti: cibi e bevande**
- **Lo sport, il tempo libero**
- **La festa di compleanno**

LA CITTÀ: I NEGOZI



l' ufficio postale



la banca



la farmacia



l'officina



l'ospedale



il cinema



il bar



la biblioteca



il supermercato



la stazione



il ristorante



il parco giochi

Scrivi dove devi andare per:



prendere un caffè:



leggere dei libri:



prelevare dei soldi:



vedere un film:

Verbo Andare



Io vado



Noi andiamo

Tu vai

Voi andate



(Pinocchio) Lui va



(Pinocchio e Geppetto) Loro vanno

Completa con il verbo andare e il luogo della città.

Io.....al.....



Pinocchio..... al.....



Tu.....al.....



Noial



.....vai alla.....



.....andate in



.....vanno in



Pinocchio e Geppetto.....al



Le preposizioni di luogo

	Destinazione Dove vado	Stato in luogo Dove sono	Provenienza Da dove vengo
A	Con i nomi di città Es. vado a Roma		
Per	Dopo il verbo partire es. parto per Roma		
In		Con i nomi di nazione e regione Es. Vivo in Italia Vivo in Valle d'Aosta	
Negli, nelle		Con nomi di nazione plurali Abito negli Stati Uniti Vivo nelle Azzorre	
Da			Con i nomi di città Arrivo da Parigi
Dal, dagli, dai, dalla, dall', dalle			Con i nomi di continenti, nazioni e regioni Es. vengo dal Perù, dagli Stati Uniti, dai Balcani, dalla Francia, dall'Indonesia, dalle Filippine.

Completa con le preposizioni (in, dall', per, dal, a, negli, da)

Mia zia è una cittadina del mondo. Vive da 20 anni in Brasile ma viaggia continuamente. Quando è arrivata _____ Brasile _____ Italia, ha viaggiato _____ Sud America in lungo e in largo. È andata _____ Cile, poi è partita _____ l'Argentina e _____ il Perù.

Dopo quindici giorni, _____ Perù è andata a Caracas, _____ Venezuela dove ha vissuto per 6 mesi. Quando è tornata _____ Brasilia mi ha scritto dicendomi che stava organizzando un viaggio _____ Stati Uniti e mi ha chiesto se volevo accompagnarla. Ho detto subito di sì e ad Agosto sono partita _____ New York: che meraviglia.

_____ New York siamo andate _____ Washington e poi _____ tutte le grandi città americane. Alla fine siamo andate anche _____ Canada a trovare un'amica che vive _____ a Toronto, purtroppo era partita _____ l'Italia!!

LA CITTÀ

il passato prossimo

ESSERE	AVERE
io sono stato	io ho avuto
tu sei stato	tu hai avuto
<u>lui e' stato</u> (Luca è stato)	lui/lei ha avuto
<u>lei e' stata</u> (Monica è stata)	
loro sono stati (Marco e Luis sono stati/ Gianni e Rita sono stati)	loro hanno avuto
<u>loro sono state</u> (Paola e Cristina sono state)	

Abbina i verbi alle frasi con una freccia.

AVERE	Hanno preso l'autobus.
FARE	Sono uscito dall'ospedale ieri.
ANDARE	Hai avuto un contrattempo?
ESSERE	E' successo un incidente in via Roma.
USCIRE	Ho comprato le medicine in farmacia.
VEDERE	È andata al parco giochi.
STUDIARE	Ho fatto una passeggiata.
PRENDERE	Ho visto un film al cinema.
MANGIARE	Sono state alle poste.
BERE	Ho studiato in biblioteca con Mary.
SUCCEDERE	Ho bevuto una coca-cola al bar.
ARRIVARE	Ho mangiato al ristorante.
COMPRARE	Sono arrivate a scuola in ritardo.

GLI ACQUISTI: CIBI E BEVANDE

ANDIAMO A FARE LA SPESA!

1. Come si dice?



Vocaboli riguardanti cibi e bevande + articoli il/la, i/le

Partendo da un volantino pubblicitario l'insegnante chiede agli studenti di catalogare gli alimenti presenti in esso. Con alunni molto giovani si può chiedere loro di ritagliare le varie figure, ricordiamo che di volantini uguali se ne possono recuperare in abbondanza, e di incollarle al posto giusto. A questo scopo si può utilizzare una tabella molto semplice come quella qui di seguito, magari riportandola su un cartoncino più grande, così da poter utilizzare l'attività come lavoro di classe o di gruppo. Naturalmente il numero e la tipologia delle categorie si può variare a piacere. Nel caso in cui chiedessimo di ritagliare le figure potremmo introdurre i termini indicanti i vari alimenti successivamente alla catalogazione. In caso contrario dobbiamo farlo prima perché possano completare la tabella.

Completa la tabella con le seguenti parole:

le arance, i wurstel, i corn flakes, il latte, il vino, l'olio di oliva, l'insalata, le mele, i biscotti, la birra, la passata di pomodoro, la pizza, la panna, il pollo, il formaggio, la mortadella, le pere, i funghi, le uova, l'acqua, i grissini, la mozzarella, l'aranciata, il gelato, la zucca, il vitello, il riso, il gorgonzola, il succo di frutta, il merluzzo, la colomba, lo yogurt

(attenzione: non tutti i prodotti della lista sono rappresentati nelle foto)

<p>Verdura</p> 	<p>I piselli</p>
<p>Frutta</p> 	<p>I kiwi</p>

<p>Carne, salumi e pesce</p> 	<p>Il prosciutto cotto/crudo, il maiale, il tonno</p>
<p>Pane, pasta, biscotti, ecc.</p> 	<p>(spaghetti), il panettone</p>
<p>Latticini</p> 	<p>Il parmigiano</p>
<p>Bibite</p> 	<p>Il tè, il caffè</p>
<p>Altro</p> 	<p>La marmellata</p>

2 . Facciamo la lista della spesa!

Vocaboli riguardanti cibi e bevande + numeri + pesi e capacità +potere 1°pers sing+ cucinare all'infinito + aver bisogno 1° persona sin golare

Usando la prima tabella l'insegnante chiede:

“che cosa posso cucinare con queste cose?”

“Posso cucinare _____”

l'insegnante sceglie una o più pietanze, italiana o tipiche del paese di provenienza degli studenti, poi chiede loro di fare la lista degli ingredienti necessari per realizzarla.

Probabilmente avranno bisogno di qualche integrazione; sale e zucchero non sono mai presenti nei volantini pubblicitari, oppure alcuni alimenti molto comuni, come le patate o la farina, che magari non sono presenti in quel particolare volantino. A questo scopo l'insegnante introduce l'espressione:

“Per cucinare _____ ho bisogno di : 1 kilo di patate, 2 uova, un litro di latte, ecc.

Completa la tua lista della spesa

Cosa ti serve per cucinare, per esempio, una frittata, un'insalata mista, una macedonia, la pasta al sugo, o un piatto tipico del tuo paese?

HO BISOGNO DI.....

(1 kg di pasta)

- Dove posso comprare gli ingredienti della mia lista?

Vocaboli indicanti i negozi + potere 1° e 2° person a singolare + comprare all'infinito + preposizioni di, dal, in

Il passo successivo consiste nella riorganizzazione degli alimenti indicati nella tabella precedente a seconda del negozio dove li posso comprare. Anche a questo scopo si può usare una tabella simile alla precedente. Inutile dire che anche questa si può variare a piacere. La conversazione si proporrà in questi termini:

“Dove puoi comprare 1 kilo di patate?”

“Posso comprare (1 Kilo di patate dal/in (verduriere/ negozio di frutta e verdura)

Completa la seguente tabella con le parole del primo esercizio

verduriere / negozio di frutta e verdura	i kiwi, i piselli
	

macellaio / macelleria

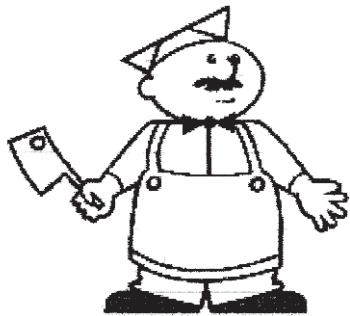

il maiale

salumiere / salumeria / gastronomia

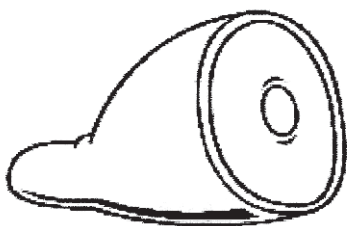

il prosciutto cotto/crudo



il parmigiano

lattaio / latteria

panettiere / panetteria



i grissini

- **Quanto costa la mia ricetta?**

Vocabolario riguardante le confezioni: scatola, scatoletta, lattina, pacchetto, bottiglia, ... + prezzi + costare 3° persona singolare

In base ai prezzi indicati nel volantino e alla loro lista della spesa l'insegnante chiede:

"Quanto costa un chilo/un litro/un pacchetto/... di"?"

"Costa (2) euro e (10) centesimi."

Gli studenti annotano i vari prezzi e infine l'insegnante chiederà:

"Quanto costa la tua ricetta?"

"Costa"

Si potrebbe concludere con una breve comparazione dei costi delle varie ricette introducendo magari solo le espressioni:

"La (ricetta) più cara è"

"La (ricetta) più economica è"



Lattina



Pacchetto



Vasetto



Scatola

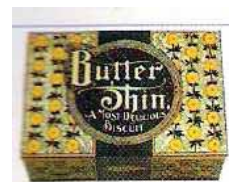

Scatoletta



Bottiglia



Cartone/tetrapack

5 . Cuciniamo gli spaghetti con ragù alla bolognese!

Livello A2

Ripasso di vocaboli introdotti in precedenza + vocaboli nuovi necessari (macinato, padella, ecc.) + imperativo 2° persona plurale

Completa la lista degli ingredienti necessari per questa ricetta per 4 persone con le seguenti parole:

bottiglia, pomodori, carne, pacco/scatola

- 1 _____ di spaghetti (70-80 grammi a persona)
- 1 scatola/scatoletta di _____ (pelati/a pezzi/passata)
- 300 grammi di _____ macinata
- 1 cipolla
- 1 carota
- (1 sedano)
- 1 _____ di olio di oliva
- sale

Adesso completa la ricetta

buttate cipolla mescolate padella pomodoro sale scolate tagliate versate

Il sugo

_____ la cipolla, la carota e il sedano. Mettete in una _____ la cipolla e l'olio. Fate rosolare la _____ per 1 minuto e aggiungete la carne, la carota, il sedano e il sale. _____ per 10 minuti. Aggiungete il _____. Cuocete per 20 minuti.

La pasta

A parte riempite una pentola con acqua e un po' di _____. Quando l'acqua bolle, _____ nell'acqua gli spaghetti. Quando sono cotti, _____ gli spaghetti.

La pasta con il sugo.

Mettete gli spaghetti in una terrina e _____ sopra il sugo. Mescolate. Gli spaghetti sono pronti!







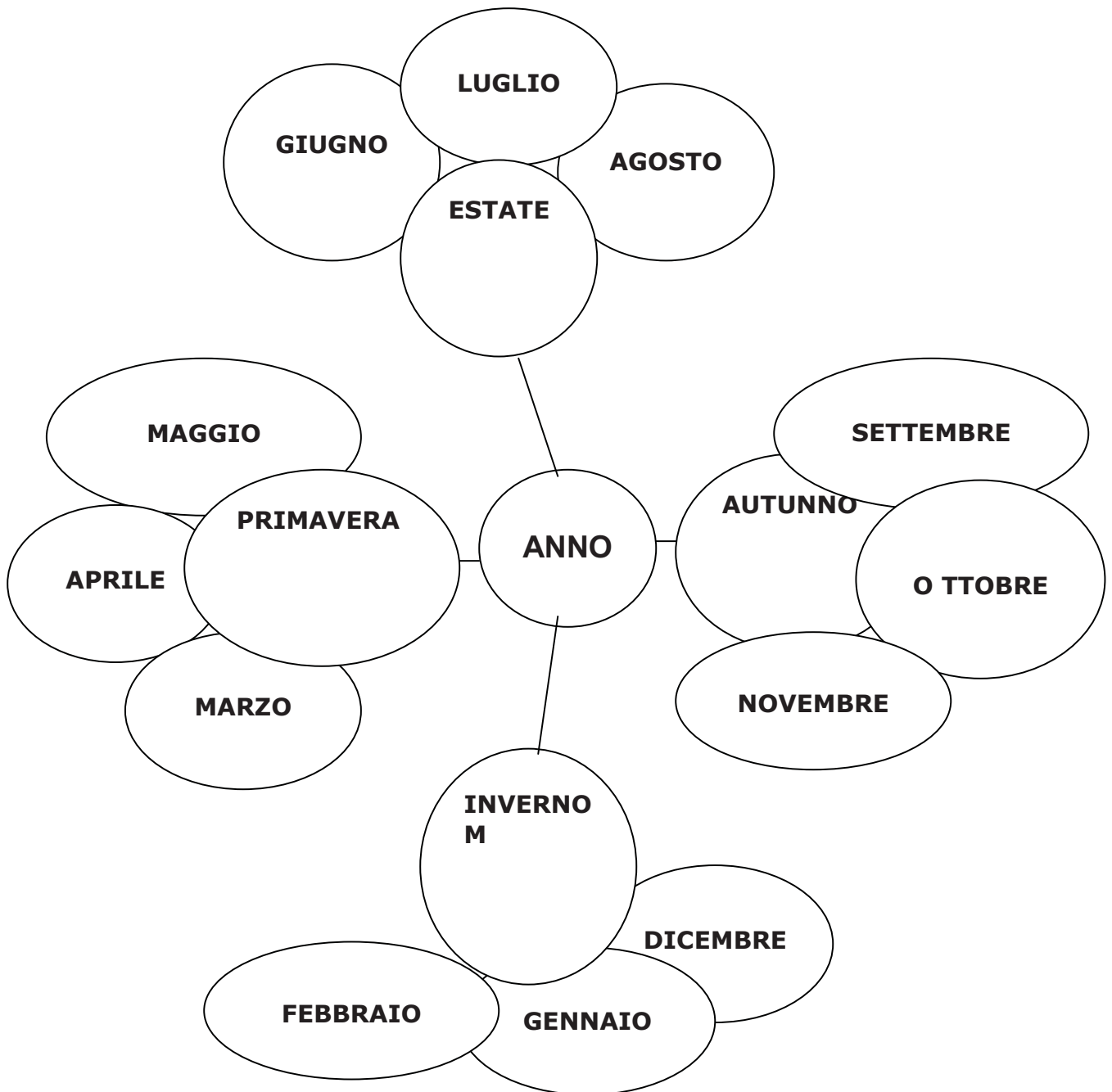

Ad un livello A2/B1 si potrebbe continuare l'attività inserendo i comparativi di maggioranza, minoranza e uguaglianza mettendo a confronto i prezzi di diversi volantini o dei diversi alimenti o bevande. Inoltre si può proseguire chiedendo di scrivere o spiegare oralmente come si realizza la ricetta che hanno scelto utilizzando i verbi nella forma imperativa. Se ci fosse la possibilità di assaggiare qualcosa non sarebbe male! In tal caso potremmo inserire una serie di aggettivi: buono, ottimo, dolce, salato, ecc. ed eventualmente riprendere i comparativi.

ACQUISTI DURANTE L'ANNO

I mesi e le stagioni



Usando uno o più volantini pubblicitari, possibilmente relativi a diversi mesi dell'anno, inserisci la frutta e la verdura nei mesi in cui sono di stagione, ma anche alcuni prodotti tipici come il panettone o l'uovo di Pasqua.





<p>GENNAIO</p>  <p>_____</p> <p>_____</p> <p>_____</p>	<p>FEBBRAIO</p>  <p>_____</p> <p>_____</p> <p>_____</p>
<p>MARZO</p>  <p>_____</p> <p>_____</p> <p>_____</p>	<p>APRILE</p>  <p>_____</p> <p>_____</p> <p>_____</p>
<p>MAGGIO</p>  <p>_____</p> <p>_____</p> <p>_____</p>	<p>GIUGNO</p>  <p>_____</p> <p>_____</p> <p>_____</p>
<p>LUGLIO</p>  <p>_____</p> <p>_____</p> <p>_____</p>	<p>AGOSTO</p>  <p>_____</p> <p>_____</p> <p>_____</p>
<p>SETTEMBRE</p>  <p>_____</p> <p>_____</p> <p>_____</p>	<p>OTTOBRE</p>  <p>_____</p> <p>_____</p> <p>_____</p>
<p>NOVEMBRE</p>  <p>_____</p> <p>_____</p> <p>_____</p>	<p>DICEMBRE</p>  <p>_____</p> <p>_____</p> <p>_____</p>

LO SPORT, IL TEMPO LIBERO

ATTIVITÀ SPORTIVE

Livello A2

1. Abbina i verbi nel riquadro alle figure degli sport

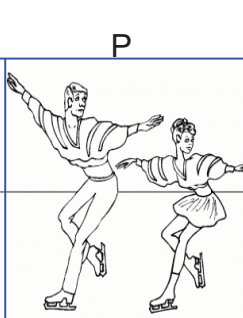
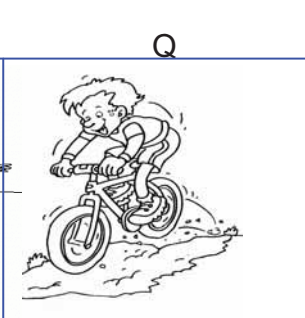
A 	B 	C 	D 	E 
F 	G 	H 	I 	L 
M 	N 	O 	P 	Q 

2. Rispondi alle seguenti domande

- A: Quali sport fai?
- B. Qual è il tuo sport preferito?
- C. Quando fai sport?
- D. Quali sport guardi alla TV?
- E. Preferisci gli sport di squadra o quelli individuali?
- F. Perché ti piace fare sport?

3. Usa la tabella per scrivere dieci frasi al passato prossimo relative agli sport

1. Ieri	avere essere	giocare	atletica
2. La scorsa settimana		fare	a calcio
3. Un mese fa		andare	a golf
4. Quest'estate		giocare	in skateboard
5. L'anno scorso		giocare	in bicicletta
6. Lunedì		giocare	surf
7. L'altro giorno		giocare	ginnastica
8. Lo scorso weekend		fare	a tennis
9. L'altro ieri		fare	a pallavolo
10. Sei mesi fa		andare	a pallacanestro

Es. Un mese fa *sono andato* in bicicletta.

- 1.....
- 2.....
- 3.....
- 4.....
- 5.....
- 6.....
- 7.....
- 8.....
- 9.....
- 10.....

GIOCHIAMO CON GLI SPORT

Tipo di attività: cruciverba, produzione guidata

Lessico: le attività sportive

Modalità di gioco: coppie o piccoli gruppi

Durata: 15 minuti

Materiale: per ogni coppia o gruppo una fotocopia del cruciverba

Procedimento:

Si formano delle coppie o dei piccoli gruppi e ognuna riceve uno schema A o B del cruciverba. L'insegnante chiarisce i termini orizzontale e verticale. Vengono dati 10 minuti di tempo ai giocatori per scrivere separatamente nella parte sottostante, le definizioni delle parole che si trovano già nel loro cruciverba Per esempio: è uno sport che si fa d'inverno sulla neve (risposta: lo sci). A questo punto la coppia o i gruppi si riuniscono e ogni giocatore legge a turno all'avversario la descrizione della parola richiesta. Vince chi termina per primo il cruciverba.

Suggerimento:

Nel caso in cui si lavori con studenti non troppo sicuri e disinvolti si può far precedere il gioco da un esercizio preparatorio per cui, scelta una parola, l'insegnante può fornire una serie di definizioni possibili che serviranno a dimostrare che ogni vocabolo si può spiegare con parole proprie e che non esiste una sola possibilità di definizione. I suggerimenti potrebbero essere del tipo: si fa in(luogo, stagione), è uno sport di squadra....., si usa la palla, le squadre sono composte da....giocatori ...

A

		1															
2			3					4									
	G	I	N	N	A	S	T	I	C	A							
						5											
							6	C	O	R	S	A					
		7	G	O	L	F											
											8						
							9	P	A	L	L	A	V	O	L	O	
			10														
	11	P	A	L	L	A	C	A	N	E	S	T	R	O			
																12	
											13	N	U	O	T	O	
									14	S	C	I					

Orizzontali

- 2 _____
- 6 _____
- 7 _____
- 9 _____
- 11 _____
- 13 _____
- 14 _____

B

		1	T																
2			E	3	C				4										
			N		A					A									
			N		L	5	S			E									
			I		C		U			R									
			S		I		R	6		O									
		7			O		F			B									
										I									
										C		8	P						
								9		A			A						
				10									T						
	11			A									T						
				T									I			12		H	
				L							13		N					O	
				E									A					C	
				T									G					K	
				I									G					E	
				C						14				I				Y	
				A										O					

Verticali



- 1 _____
- 3 _____
- 4 _____
- 5 _____
- 8 _____
- 10 _____
- 12 _____

ATTIVITÀ DEL TEMPO LIBERO

Livello A1

1. Abbina i verbi nel riquadro alle figure delle attività del tempo libero

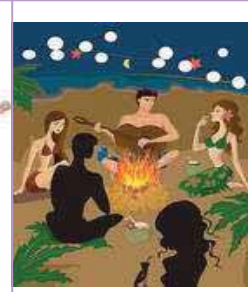
- | | | |
|---------------------------|-----------------------------|-------------------------|
| - andare in biblioteca | 5. andare in pizzeria | 9. viaggiare |
| - uscire con gli amici | 6. portare a spasso il cane | 10. leggere |
| - giocare con il computer | 7. guardare la TV | 11. andare in discoteca |
| - suonare la chitarra | 8. prendere il sole | 12. andare ad una festa |

A 	B 	C 	D 	E 
F 	G 	H 	I 	L 
M 	N 			

2. Abbina ogni aggettivo al suo contrario



RIPOSANTE

Interessante

Rilassante

Economico

Divertente

Piacevole

Originale

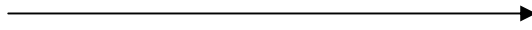

STANCANTE

Normale

Costoso

Stressante

Spiacevole

Monotono

Noioso

3. Completa le frasi utilizzando un aggettivo dell'esercizio precedente per definire le attività del tempo libero

1. Andare in biblioteca è
2. Prendere il sole è
3. Viaggiare è.....
4. Incontrare gli amici.....
5. Andare in biblioteca è
6. Guardare la TV è
7. Giocare con il computer è
8. Suonare la chitarra è
9. Andare in discoteca è
10. Leggere è
11. Andare in pizzeria è
12. Portare a spasso il cane è

ESSERE

lei

io

lui

AVERE

tu

noi

loro



loro

voi

ivo

tu

noi

voi

voi

io

loro

io

ANDARE

tu

lei

Lei



PARTENZA

Allegato 2



Giochiamo con i verbi

Tipo di attività: gioco didattico da tavolo

Lessico: attività del tempo libero e sport

Grammatica: coniugazioni –are, -ere, -ire, e i verbi andare, avere ed essere (forma dell'indicativo presente e passato prossimo)

Partecipanti: gruppi di 3-4 persone

Durata: 15 minuti

Materiale: per ogni gruppo un set di carte (allegato 2), un dado, una fotocopia ingrandita del piano di gioco (allegato 1), pedine.

Procedimento

Ogni gruppo riceve un piano di gioco, un mazzo di carte dei verbi che verrà posto coperto al centro, un dado e delle pedine. A turno ogni giocatore lancia il dado e avanza di tante caselle quanti sono i punti, quindi alza una carta dal mazzo e forma una frase con il verbo illustrato, coniugandolo alla persona indicata sulla casella raggiunta. Il verbo dovrà essere coniugato al presente se la casella possiede la persona in colore arancione e al passato prossimo se questa è di colore blu. Quando un giocatore raggiunge una casella con un verbo (fare, essere, ...), anziché estrarre una carta dovrà coniugare il verbo a tutte le persone al presente. Se il compito è svolto correttamente il giocatore resta sulla casella, altrimenti retrocede al punto in cui si trovava precedentemente. Vince chi per primo raggiunge il traguardo.

I verbi illustrati sono: leggere, guardare la TV, suonare la chitarra, correre, nuotare, fare surf, uscire con gli amici, giocare a tennis, andare ad una festa, andare in bicicletta, viaggiare e giocare con il computer.

Il gioco può essere usato a lezione con frequenza regolare per fissare le strutture verbali apprese o per ripassare quelle che gli studenti non hanno appreso bene o che hanno in parte dimenticato. Si può adattare a tempi verbali diversi.

1. Completa le frasi con i verbi tra parentesi al passato prossimo

Cosa hai fatto ieri pomeriggio?

Ho fatto (FARE) i compiti per oggi e poi sono andata (ANDARE) al cinema.

Dove sei stato ieri?

_____ (ESSERE) a casa di Miguel.

Con chi sono usciti?

_____ (USCIRE) con gli amici.

Cosa hai visto?

_____ (VEDERE) un film di ...

Hai studiato per il compito di domani?

No, non _____ (STUDIARE).

Cosa hanno mangiato?

_____ (MANGIARE) la pizza.

Cosa hai bevuto?

_____ (BERE) una coca-cola.

Cosa è successo?

Non _____ (SUCCEDERE) niente.

Sono arrivati i tuoi cugini?

Sì, _____ (ARRIVARE) ieri sera.

Sei andato a fare la spesa?

No, non _____ ancora _____ (ANDARE).

Cosa hai comprato?

_____ (COMPRARE) un paio di scarpe da ginnastica.

FESTA DI COMPLEANNO

Livello A2

Scrivi un messaggio per invitare un amico o un' amica alla tua festa di compleanno seguendo la traccia indicata.

Poi scegli la frase corretta (più soluzioni sono possibili).

1. Invito di compleanno

Sabato 26 marzo: giorno del tuo compleanno. Vuoi fare una festa a casa tua. Prepara degli inviti per i tuoi amici indicando:

- il motivo dell'invito
- il luogo della festa
- l'indirizzo e il piano
- l'ora esatta durante il pomeriggio
- il cellulare
- i saluti finali

- Scegli la frase più adatta: "il motivo dell' invito"

Sabato 26 marzo.....è il compleanno di me

Sabato 26 marzo.....è il mio compleanno

Sabato 26 marzo.....è la mia compleanno

Sabato 26 marzo.....e' la mia festa

-Scegli la frase più adatta: "il luogo della festa"

La festa è a casa

La festa è in casa di mia

La festa è a casa mia

-Scegli la frase più adatta: "l'indirizzo e il piano"

L'indirizzo è: Roma n. 6 via in Aosta, al terzo piano

L'indirizzo è: via Roma n. 6 ad Aosta, al terzo piano

L'indirizzo è: a via Roma n. 6 di Aosta, sul terzo piano

-Scegli la frase più adatta: "l'ora"

La festa inizia alle 19.30

La festa inizia alle 7.30

La festa inizia alle 16.30

-Scegli la frase più adatta: "il cellulare" (il mio numero di cellulare è..)
(attenzione alcuni sono numeri di telefono fisso o numeri verdi)

Il mio cellulare è 02-3568989

Il mio cellulare è 340/2325578

Il mio cellulare è 800.457205

Il mio cellulare è 0165/7865106

- Scegli la frase più adatta: "saluti finali"
Ciao a ieri
Buona sera
Ciao ci vediamo domenica
Ciao a domani

2. Ora componi il testo dell'invito, mettendo le frasi nella giusta successione

La festa inizia alle 16.30
La festa è a casa mia
Il mio cellulare è 340/2325578
Ciao ci vediamo sabato pomeriggio
Sabato 26 marzo è il mio compleanno
L'indirizzo è: via Roma n. 6 ad Aosta, al terzo piano

Sabato...

3. Rispondi al questionario e inserisci le parole mancanti

1. Perché prepari gli inviti?

- a) Per invitare i mieialla mia di
- b) Perché è il compleanno
- c) Perché compio 13

2. Dove vi incontrate? / Dov'è la festa?

- a) A..... mia
- b) Nel appartamento
- c) Nel palazzo

3. Qual è l'indirizzo? / Dov'è l'appuntamento?

- a) Via Roma6
- b) In Roma6
- c) Al n. 6 via Roma

4. A che ora vi incontrate? / A che ora è l'appuntamento? / A che ora inizia la festa?

- a) Alle 16.30 del
- b) Alle quattro e
- c) Allee trenta

6. Qual è il tuo cellulare? / Qual è il tuo numero di telefono?

- a) Il numero 340/2325578
- b) 340/2325578
- c) Non ho il telefono a casa, ho solo il cellulare. Il..... è 340/2325578

7. Come concludi il tuo invito?
- a) ciao, ci vediamo.....pomeriggio
 - b) ciao presto
 - c) arrivederci,sabato pomeriggio
 - d) allora ... aspetto sabato

Ecco il questionario con le soluzioni tra parentesi

1. Perché prepari gli inviti?
- a) Per invitare i mieialla mia di *(Per invitare i miei amici alla mia festa di compleanno)*
 - b) Perché è il compleanno *(Perché è il mio compleanno)*
 - c) Perché compio 13 *(Perché compio 13 anni)*
2. Dove vi incontrate? / Dov'è la festa?
- a) A..... mia *(A casa mia)*
 - b) Nel appartamento *(Nel mio appartamento)*
 - c) Nel palazzo *(Nel mio palazzo)*
3. Qual è l'indirizzo? / Dov'è l'appuntamento?
- a) Via Roma6 *(Via Roma n. 6)*
 - b) In Roma6 *(In via Roma n. 6)*
 - c) Al n. 6 via Roma *(Al n. 6 di via Roma)*
4. A che ora vi incontrate? / A che ora è l'appuntamento? / A che ora inizia la festa?
- a) Alle 16.30 del *(Alle 16.30 del pomeriggio)*
 - b) Alle quattro e *(Alle quattro e mezzo del pomeriggio)*
 - c) Allee trenta *(Alle sedici e trenta)*
6. Qual è il tuo cellulare? / Qual è il tuo numero di telefono?
- a) Il numero 340/2325578 *(Il numero è 340/2325578)*
 - b) 340/2325578 *(E' 340/2325578)*
 - c) Non ho il telefono a casa, ho solo il cellulare. Il..... è 340/2325578 *(Il numero è 340/2325578)*
7. Come concludi il tuo invito?
- a) ciao, ci vediamo.....pomeriggio *(ci vediamo sabato pomeriggio)*
 - b) ciao presto *(a presto)*
 - c) arrivederci,sabato pomeriggio *(a sabato pomeriggio)*
 - d) allora ... aspetto sabato *(ti aspetto)*

4. Scrivi un breve sms per invitare un compagno o una compagna di classe alla tua festa di compleanno Scegli nell' elenco la parola adatta e riempi gli spazi vuoti.

me, invitarti, sabato, via, Aosta festa, sabato, vediamo, piano, mia, 16.30, compleanno, 8

Ciao Marco, volevo..... alla mia di questo
 alle h.a casa..... L'indirizzo è
 n. a, al secondo Ci..... da allora.
 Ciao a

5. Scrivi una cartolina alla tua famiglia durante la gita all'acquario di Genova con la classe.

Scegli nell'elenco la parola adatta e riempi gli spazi vuoti.

ciao, con, bellissimo, pesci, Genova, divertendo, mando, caldo/freddo, classe, visitato

Ciao a tutti, sono a Sono in gita la mia , abbiamo appena ilacquario con tanti colorati. Mi sto e fa Viun bacio.

6. Completa le frasi con le parole che seguono:

1)

Domanda: Ti va di oggi a mia per..... i compiti?

Risposta: Sì.....

Domanda: A che ora ci?

Risposta: Alle..... del

casa, cinque, vediamo, pomeriggio,certo, venire, fare

2)

Domanda: Oggi andiamo parco a giocare a Se (vuoi) venire anche tu, noi incontriamo15.00 .

Risposta: No, mi ma devo andaredentista, magari un'altra

Risposta: Sì, che bello. Ci direttamente al..... / direttamente

vediamo, al, spiace/dispiace, dal, parco, vuoi, pallone/calcio, ci, alle, volta, lì

3)

Domanda: Stasera abbiamo..... di andare a la pizza. Cialle 19.30 nella piazza alla scuola. Ti va dicon ?

Risposta:, mi : sono a da mia..... Grazie.

Risposta:, certo. si vede lì per 19.30 /per quell' Grazie.

noi, ci, venire sì, ora, le, no, deciso, mangiare, davanti, zia, incontriamo, spiace/dispiace, cena

DAL 7 AL 15+ GENNAIO 2011



sconto 50%

Tonnino all'olio di oliva
AS do MAR
3x80 g

1,87 €
anziché € 3,75
€/kg 7,79 anziché €/kg 15,63

50 PRODOTTI
AL 50%
Paghi la me



sconto 50%

Alici distese in olio d'oliva
POSEIDON
90 g

1,89 €
anziché € 3,78
€/kg 21,00 anziché €/kg 42,00



sconto 50%

Tonnino al naturale
AS do MAR
3x80 g

1,82 €
anziché € 3,65
€/kg 7,56 anziché €/kg 15,21



sconto 50%

Acqua minerale
SAN BERNARDO
naturale - frizzante - leggermente frizzante
PET 1,5 l

0,24 €
anziché € 0,48
€/l 0,16 anziché €/l 0,32



sconto 50%

PEPSI
regular PET

2,00 €
anziché € 4,00
€/l 0,46 anziché €/l 0,92



sconto 50%

Nettare di frutta
PFANNER
vari gusti 2 l

1,14 €
anziché € 2,28
€/l 0,57 anziché €/l 1,14



sconto 50%

Nettare di frutta
Optimum YOGA
vari gusti 6x200 ml

1,59 €
anziché € 3,19
€/l 1,33 anziché €/l 2,66



sconto 50%

Birra
TUBORG
66 cl

0,67 €
anziché € 1,34
€/l 1,02 anziché €/l 2,03



sconto 50%

Barbora di Pavese
CANTINOLA SOL

1,00 €
anziché € 2,00
€/l 1,50 anziché €/l 3,00

AL 7 ALL'11 GENNAIO 2011



**Clementine
senza semi
rete 1 kg**

1,29 € / Kg



**Linea Zuppe
fresche
DIMIDISI
conf. 620 g
€/kg 4,02**

2,49 € / conf.



**Sovracosce
di pollo**

3,79 € / Kg



**Mela Golden
COMAD**

0,99 € / Kg

sacco 2 kg
€ 1,98 la conf.



**Bietola
e Cicoria**

0,79 € / Kg

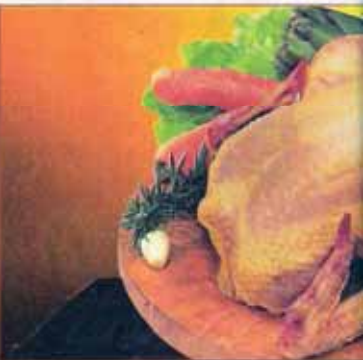

10 PRODOTTI
50%
Paghi la metà

 <p>50% Sconto</p> <p>Pasta di semola di Grano Duro DIVELLA</p> <p>Spaghetto Ristorante B</p> <p>Pasta di semola DIVELLA vari formati 500 g</p> <p>0,37 € anziché € 0,74 €/kg 0,74 anziché €/kg 1,48</p>	 <p>50% Sconto</p> <p>Tè Camomilla Sognidoro SOLUBILE</p> <p>Camomilla solubile Sogni d'oro STAR 20 bustine</p> <p>0,90 € anziché € 1,80</p>	 <p>50% Sconto</p> <p>Knorr Zucca vellutata zucca - patate - spinaci 500 ml</p> <p>0,99 € anziché € 1,99 €/l 1,98 anziché €/l 3,98</p>	 <p>50% Sconto</p> <p>ORTOLINA Polpa Fine</p> <p>Polpa fine di pomodoro ORTOLINA 3x400 g</p> <p>1,19 € anziché € 2,39 €/kg 0,99 anziché €/kg 1,99</p>	
 <p>50% Sconto</p> <p>Knorr Risottaria Preparato per risotto vari gusti 175 g</p> <p>0,74 € anziché € 1,49 €/kg 4,23 anziché €/kg 8,51</p>	 <p>50% Sconto</p> <p>Olio Extravergine di oliva OLIVE OLIO 500 ml</p> <p>1,99 € anziché € 3,99 €/l 3,98 anziché €/l 7,96</p>	 <p>50% Sconto</p> <p>Glassa gastronomica PONTI 250 g</p> <p>1,64 € anziché € 3,29 €/kg 6,56 anziché €/kg 13,16</p>	 <p>50% Sconto</p> <p>CONAD LA TRADIZIONE CORN FLAKES CLASSICI</p> <p>Corn Flakes classici CONAD</p> <p>375 g</p> <p>0,84 € anziché € 1,69 €/kg 2,24 anziché €/kg 4,51</p>	 <p>50% Sconto</p> <p>CONAD Grissini Friabili</p> <p>Grissini friabili CONAD</p> <p>250 g</p> <p>0,49 € anziché € 0,99 €/kg 1,96 anziché €/kg 3,96</p>

DAL 7 ALL'11 GENNAIO 20

Petto di pollo a fette



6,99
€/Kg

Formaggio Maccagno Nostrano BOTALLA



7,90
€/Kg

Fusi di pollo



3,99
€/Kg

Prosciutto cotto
CONAD



13,75
€/Kg

Torrino il Piemontese CASEIFICIO PUGLIESE



12,79
€/Kg

Pollo a busto



2,69
€/Kg

Petto di pollo alla griglia



17,90
€/Kg

Crochette di patate



8,45
€/Kg

Dolcetti
cioccolato e cacao 90 g
1,25
€
al pezzo



DAL 7 AL 15* GENNAIO 2011



sconto 50%

Pasta fresca ripiena FINI grantortello ricotta e spinaci - tortellini al prosciutto crudo 250 g

1,49 €
anziché € 2,99
€/kg 5,96 anziché €/kg 11,90



sconto 50%

6 Gelati Cuccioloni ALGIDA 480 g

1,99 €
anziché € 3,98
€/kg 4,15 anziché €/kg 8,20

50 PRODOTTI AL 50%

Paghi la me



sconto 50%

Pizza bufala e pomodoro CONAD 332 g

1,45 €
anziché € 2,90
€/kg 4,37 anziché €/kg 8,73



sconto 50%

Filetti di platessa CONAD 400 g

2,62 €
anziché € 5,25
€/kg 6,55 anziché €/kg 13,13



sconto 50%

Water Ouzel LOACH 250 g

1,45 €
anziché € 2,90
€/kg 4,70 anziché €/kg 9,40



sconto 50%

Snack Pick up! BAHLSEN 428 g

0,94 €
anziché € 1,89
€/kg 8,39 anziché €/kg 16,88



sconto 50%

Biscotti Doricrem DORIA vaniglia - cacao 304 g

1,45 €
anziché € 2,90
€/kg 3,42 anziché €/kg 6,84

DAL 12 AL 15* GENNAIO 2

Lonza di suino a fette



5,99 € /Kg

Formaggio Gran Latteria dolce
LATTERIE TREVIGIANE



7,90 € /Kg

Boconcini di vitello
CONAD



8,69 € /Kg

Caciocavallo silano DOP
AMADORI



15,75 € /Kg

Mortadella Bologna IGP
CASA MODENA
classica - con pistacchi



9,19 € /Kg

Rollè di pollo e tacchino
AMADORI
anziché € /kg 10,04



5,02 € /Kg

50% SCONTATO

Polpettone al latte



15,45 € /Kg

Cotolette di pesce



18,95 € /Kg



dal 12 AL 15* GENNAIO 2011



Arance
Tarocco IGP
**ROSSA
DI SICILIA**

rete 1,5 kg
€/conf. 1,80

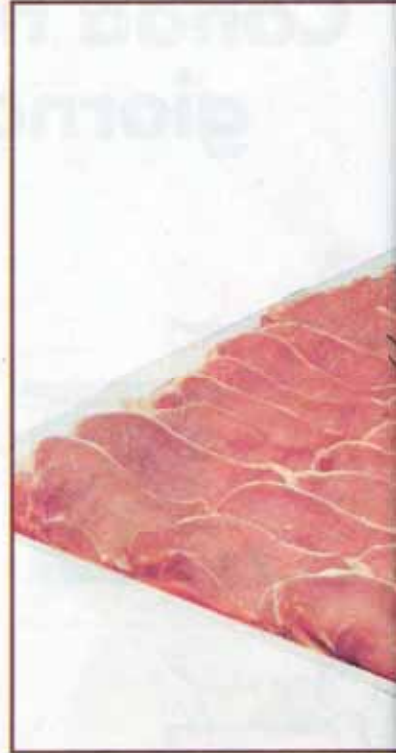

DAL 7 AL 15* GENNAIO 2011



Passata di pomodoro
ORTOLINA
2x420 g

€/kg 2,01
1,69 €



Thè
CONAD

pesca - limone
PET 50 cl
€/l 0,70

0,35 €



Bibita
SAN PELLEGRINO
aranciata vari gusti -
Chino vari gusti
PET 1,25 l
€/l 0,74

0,92 €



Birra Baffo d'Oro
MORETTI
33cl cl

€/l 2,53
2,50 €



Olio
Extravergine
di oliva
DE CECCO
classico 1 l

2,99 €



Vino
TAVERNELLO
rosso - bianco - rosato
1 l

1,14 €



Primitivo di
Manduria DOC
CORTE SVEVA
75 cl
€/l 3,97

2,98 €



Croccantini
per gatti
FRISKIES
vari gusti 400 g
€/kg 2,75

1,10 €

Spazzola adesiva
SCOTCH BRITE
30 tagli

2,49 €

Esempio:
4 pile stilo ultra
€ 3,99
anziché € 4,99

Linea pile ultra
ENERGIZER

sconto
20%

La foto serve solo indicativa. Sono assicurati contro e nei limiti di copertura indicati nel piano vendita. I prezzi possono subire variazioni nel corso di vendita.

DAL 7 AL 15* GENNAIO 2011



€/kg 4,98

Caffè Intermezzo
SEGAFREDO
2x250 g

2,49
€



€/kg 4,79

Merendine
GIRELLA
560 g - b-pack

2,68
€



€/kg 4,2

Biscotti senza zuccheri
aggiunti **BuoniCosi**
330 g

1,38
€



Cereali Extra
KELLOGG'S
frutta - classici -
cioccolato 375 g
€/kg 6,80

2,55
€



€/kg 7,90

Tavoletta
di cioccolato
NOVI
fondente - latte 100 g

0,79
€



Caffè per latte
Nescafé
NESTLÉ
100 g

€/kg 26,90

2,69
€



Tè squezzabile
LIPTON
25 filtri

1,15
€



€/kg 6,50

Confettura di frutta
HERO
pesca - albicocca -
ciliegia 4x25 g

0,65
€



Olio di semi
di mais
MAYA
1 l

1,78
€



Aceto di mele
PONTI
500 ml
€/l 1,98

0,99
€



Cipoline sotto
aceto
CONAD

300 g
€/kg 2,30

0,69
€



Pomodori secchi
COELSANUS
280 g

€/kg 10,68

2,99
€

AL 7 AL 15* GENNAIO 2011



Latte parzialmente scremato UHT VIRGILIO 1 l

0,79 €



Ricotta fresca Vallelata GALBANI 250 g

€1,18



Stracchino della Nonna BUSTAFFA 200 g

€1,99



Formaggio Linea FATTORIE OSELLA 200 g

€1,75



Grana Padano DOP grattugiato CONAD 100 g

€1,00



Yogurt YOMO vari gusti - 2x125 g

€0,89



Prosciutto crudo di Parma D.O.P. 120 g

€3,99



Salamino Galbanetto GALBANI 230 g circa €17,52 anziché €21,50

sconto 20%



Cubetti pancetta MONTORSI dolce - affumicata 200 g

€2,98



Crema Del CAMEO vaniglia - cioccolato - cioccolato fondente 2x125 g

€1,75



IL MEGLIO PER ME

3

Ortofrutta e pescheria



Funghi champignon affettati

g 400
al kg 2,98

€ 1,19



Fichi corona

g 250
al kg 3,98

€ 0,99

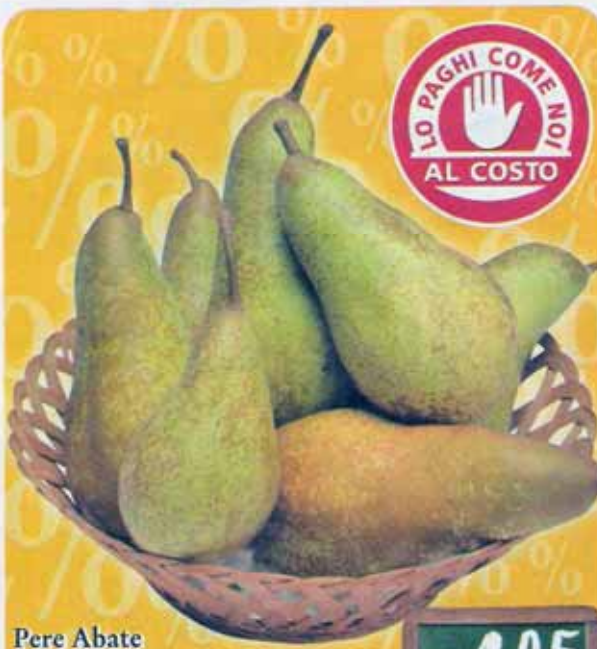

Pere Abate cassetta

kg 2 € 2,50
al kg

€ 1,25



Radicchio rosso lungo

al kg

€ 1,19



Sil Naturalmente. Kiwi biologici cestino

g 500
al kg 3,38

€ 1,69



Insalata multifoglia Dimmi di busta

g 100
al kg 8,90

€ 0,99



Trio Freschezza M'ama non M'ama Bonduelle

g 125
al kg 7,92

€ 0,99



Zucca tagliata Chel'Venti

g 400
al kg 3,98

€ 1,59



Farro perlato Fior di Spesa

g 500
al kg 2,38

€ 1,69



Pinoli sgusciati Nobe'asco

g 40
al kg 49,75

€ 1,99



Orata

al kg

€ 6,99



Vongole veraci**

al kg

€ 6,99



Filetto di merluzzo**

al kg

€ 9,99

** solo nei supermercati con reparto pescheria

salvo esaurimento scorte, prodotti sono presentati in tutta la rete di vendita

2

IL MEGLIO PER ME

Macelleria



Mortadella Galbani

g 430
al kg 5,09

€ 2,19



Prosciutto Crudo San Daniele Principe

g 80
al kg 37,38

€ 2,99



Aequilbraum Petto di tacchino al forno Aia

g 140
al kg 16,00

€ 2,24 ~~3,20~~



Prosciutto Toast Beretta

g 400
al kg 9,98

€ 3,99

I FRESCHISSIMI



Cotechino Fesco Merico

al kg

€ 5,99



Bollito farcito

al kg

€ 5,99



Bollito tre gusti conf. fam.

al kg

€ 5,99



Gallina a quarti

al kg

€ 2,99



Biancostato di vitello conf. fam.

al kg

€ 4,99



Polpa con osso di bovino adulto conf. fam.

al kg

€ 5,49



La convenienza del bovino adulto

al kg

€ 4,49

*altro trattamento scelto, prodotti non presenti su tutta la rete di vendita

Al costo



Passata Santa Rosa classica

g 700 € 0,79
al kg 1,13



Concorso Ragù Le Conserve della Nonna

g 350/190 € 0,99
al kg 2,83 - 5,21



Tonno Mare Aperto Star all'olio di oliva

g 80x4 € 2,99
al kg 9,34



Olio extra vergine di oliva Desantis 100% italiano

litri 1 € 2,99



Alfredo's chips black pepper, sea salt

g 150 € 1,99
al kg 13,27



Pasta di semola di Durum vari tipi

kg 1 € 1,09



Pasta ripiena secca Barilla vari tipi

g 250 € 1,55
al kg 6,20



Riso Scotti Per Risotti chiochi grossi sottovacca

kg 1 € 1,78



Pan Bauletto Mulino Bianco bianco al grano tenero

g 400 € 0,79
al kg 1,98



Funghi secchi Pan

g 20 € 2,49



Piselli Cirio medi e fini

g 410 € 0,89
al kg 2,17



Risottina Knorr vari tipi

g 175 € 0,99
al kg 5,68



Dado Star classico 20 cubi

g 200 € 1,59
al kg 7,95

*altri nomi commerciali, prodotti non presentati nei punti di vendita

IL MEGLIO PER ME

11

Al costo



Acqua Minerale San Benedetto naturale

litri 2 € **0,27**
al litro 0,14

Red Bull energy drink lattina

cl 25x4 € **4,49**

Montepulciano d'Abruzzo DOC Sordo, Syrah Cabernet Sauvignon Nos, Primitivo IGT Salento Il Raccolto

cl 75 € **1,49**
al litro 1,99

Succhi Bravo Brink vari gusti

litri 2 € **1,59**
al litro 0,80

Ceres Top bottiglia

cl 66 € **0,79**
al litro 1,20

Falanghina del Beneventano IGT, Aglianico del Beneventano IGT, Coda di Volpe IGT Solonaca

cl 75 € **1,99**
al litro 2,65

Cabernet Sauvignon Merlot Bruni Grave DOC, Volo Rosso

cl 75 € **2,49**
al litro 3,32

Lambrusco Salamino DOC Donelli secco, ambrato

cl 75 € **1,99**
al litro 2,65

The Fior di Spina limone, pesco

litri 1,8 € **0,69**
al litro 0,46

Birra Beck's, Beck's Next Patatine Tortilla Chio e Salsa

€ **5,49**

Coca-Cola

litri 1,5 € **0,99**
al litro 0,66

litri 1,5x4 al litro 0,85 € **4,99**

tutti i marchi sono marchi registrati dei rispettivi titolari. © 2014 Coca-Cola Bottling Company Italia S.p.A.

FUORI DALLA SCUOLA

Sezione 2

L'ambiente intorno ad Aosta:

- **La montagna**

LA MONTAGNA

Premessa

L'argomento è stato scelto in quanto:

- ha come punto di partenza il nuovo contesto territoriale dell'alunno straniero;
- l'acquisizione del vocabolario specifico relativo alla montagna, oltre a costituire un arricchimento lessicale, è funzionale alla conoscenza di questo ambiente e alla costruzione di una rappresentazione mentale dello stesso;
- può costituire un primo approccio alla lingua per lo studio della Fase successiva dello sviluppo dell'interlingua, in quanto "sfrutta" da un punto di vista linguistico un argomento che successivamente può essere sviluppato in geografia con lo studio della Valle d'Aosta. In tal senso consente di "economizzare" il tempo.

Contenuti e attività

- Ambiente naturale: vocabolario dell'ambiente montano → acquisizione del lessico

Fotografare il paesaggio che si vede fuori dalla finestra

Stampare la foto e provare a dare un nome agli elementi che si vedono (cima, strada, casa, paese, ponte ...)

- Classificazione degli elementi (naturali e artificiali)

Tabella: elementi naturali e elementi fatti dall'uomo

- Classificazione delle parole secondo categorie → iponomi e iperonimi

Spazi acquatici ("parole dell'acqua"): lago, torrente, fiume, ghiacciaio ...

Spazi terrestri (parole "della terra"): cima, versante, pendio

Elementi atmosferici : nuvole, pioggia, nebbia,

Elementi della natura: piante, animali

nomi collettivi (stormo, branco, gregge ...)

- Arricchimento lessicale con ricerca di sinonimi → arricchimento lessicale)

Possibili sviluppi

A **livello A2**: le attività che si possono fare in montagna.

Attività nel tempo libero: passeggiare, sciare, arrampicare (...)

→ arricchimento lessicale con verbi e utilizzo degli stessi per la costruzione di frasi (uso del passato prossimo)
attività lavorative: i mestieri → nome comune di persona → collegamento con verbi relativi a ciascun mestiere

A **livello B1** in lingua per lo studio:

Concetti geografici: punti cardinali, altitudine, clima ...

1. Osserva e leggi

Liv A2

LA MONTAGNA

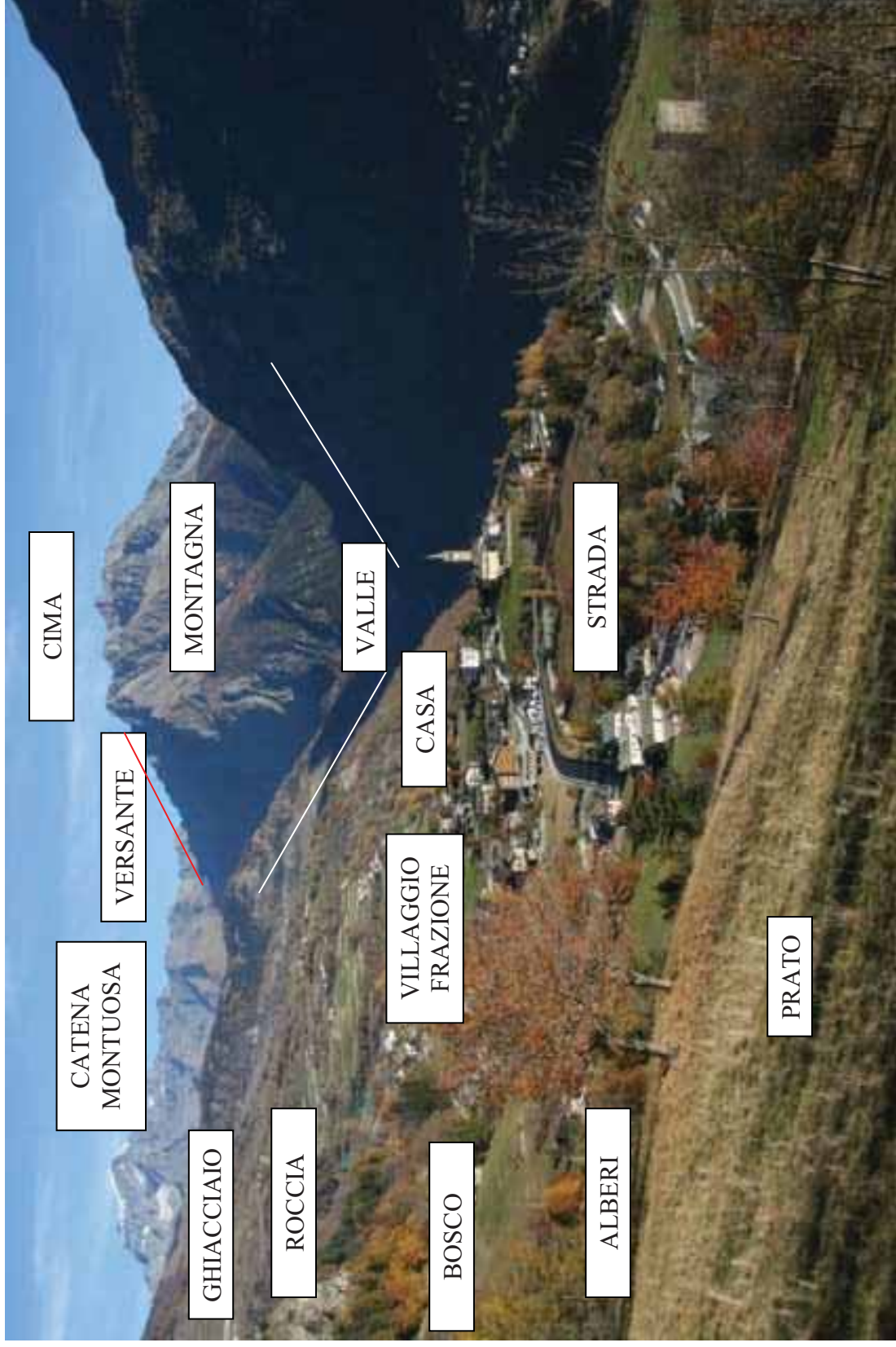

2. Trascrivi nella giusta colonna le parole che trovi nella foto.

NON COSTRUITI DALL'UOMO NATURALI	COSTRUITI DALL'UOMO ARTIFICIALI

per approfondire : www.centrocome.it L' ITALIANO PER STUDIARE 3

3. Leggi le definizioni di alcune delle parole che hai trovato nella foto, e i modi di dire legati ad esse

Esempio di attività:

Valle: il territorio che si trova tra due montagne	Cima: il punto più alto della montagna	Ghiacciaio: è una grande quantità di ghiaccio che sta sulle montagne.	Roccia: Parte molto dura della crosta terrestre, masso di pietra	Versante: parete della montagna	Cresta: La parte più alta della montagna quando è frastagliata	Catena montuosa: una linea di montagne vicine
<p>→ scendere a valle</p> <p>→ a monte e a valle</p>	<p>vetta, punta, picco</p> <p>→ In cima a...</p> <p>→ a picco su ...</p> <p>→ arrivare in cima</p>		<p>→ Duro come una roccia</p>	<p>Pendio, fianco</p>		

4. Posiziona le etichette date



CIMA

CATENA
MONTUOSA

VERSANTE

GHIACCIAIO

VILLAGGIO
FRAZIONE

VALLE

STRADA

MONTAGNA

CASA

BOSCO

ALBERI

PRATO

ROCCIA

5. Metti le etichette dell'esercizio precedente nella tabella

ELEMENTI NATURALI	ELEMENTI ANTROPICI O ARTIFICIALI (fatti dall'uomo)

6. Collega ogni termine alla sua definizione colorando la casella dello stesso colore

VALLE	CIMA	GHIACCIAIO	ROCCIA	VERSANTE	CRESTA	CATENA MONTUOSA:
è una grande quantità di ghiaccio che sta sulle montagne.	il punto più alto della montagna	La parte più alta della montagna quando è frastagliata	il territorio che si trova tra due montagne	Parte molto dura della crosta terrestre, masso di pietra	una linea di montagne vicine	parete della montagna

7. Scrivi sui puntini le parole che mancano scegliendo tra le due proposte

- 1) Il _____ (*ghiacciaio/versante*) è una grande quantità di ghiaccio che sta sulle montagne.
- 2) Il punto più alto della montagna si chiama _____ (*roccia/cima*).
- 3) Una linea di montagne vicine forma una _____ (*cima/catena montuosa*).
- 4) La parete della montagna si chiama _____ (*ghiacciaio/versante*).
- 5) Tra due montagne si trova la _____ (*catena montuosa/valle*).

8. Collega

In montagna posso

FARE ESCURSIONI O PASSEGGIATE
FARE "GIASPOLATE"
ARRAMPICARE
SCIARE
FARE SNOW BOARD
CORRERE
ANDARE IN BICICLETTA
RACCOGLIERE FUNGHI
FARE UN PIC NIC

